



Associazione Provinciale Aretina Allevatori
apaar



Associazione Nazionale Allevatori Bovini Italiani Carne
anabic

Centro Selezione e Moltiplicazione
per la linea femminile Chianina

1°

Asta Manze Chianina
Martedì 3 luglio 2007



Complesso Zootecnico Silvio Datti
Loc. Ponte Presale di Sestino (AR)

Programma

Ore 9,00

Presentazione e visione dei soggetti in vendita

Ore 10,00

Presentazione del 1° Ciclo di Selezione e Moltiplicazione per la linea femminile della razza Chianina

Saluti delle Autorità

Intervento della Dr. Susanna Cenni
Assessore Agricoltura Regione Toscana

Ore 11,00

Inizio Asta

Ore 13,00

Pranzo a tema “...Vivi di Chianina...”

Con la sorprendente presentazione e degustazione della
“Chianina allo Spiedo”

Le Migliori Manze...

Perché sono il risultato di una forte pressione selettiva. Sono scelte da 12 a 14 mesi su una popolazione molto ampia e sottoposte a una rigorosa prova attitudinale per oltre sei mesi: solo *le migliori* hanno superato il test morfologico

...diagnosticate gravide...

Perché tutte le manze presentate all'asta a partire dal 28° giorno di gravidanza sono state *diagnosticate gravide* mediante l'utilizzo dell'ecografo e perché ogni manza è assicurata per ulteriori 60 giorni dai rischi di gravidanza

... con sessaggio del feto ...

Perché a partire dal 65° giorno di gravidanza mediante l'ecografo è stato *sessato* il feto

...ampie garanzie sanitarie...

Perché vengono presentate all'asta con tutte le certificazioni sanitarie obbligatorie e di negatività all'I.B.R.

... per un successo sicuro in allevamento

Perché attraverso il piano di accoppiamento viene incrementata e migliorata la genetica negli allevamenti

Il Centro è stato seguito dall'Azienda Leo Angelini.

Consulente veterinario: Dr. Giovacchino Ruggeri

Consulente veterinario per la parte ginecologica: Dr. Piero Boni

REGOLAMENTO D'ASTA

Art. 1

L'Associazione Provinciale Allevatori di Arezzo in collaborazione con l'ANBIC, cura ed organizza il giorno 3 luglio 2007 con inizio alle ore 11:00, l'Asta delle Manze presso il Complesso Zootecnico "Silvio Datti"- Loc.ponte Presale di Sestino (AR).

Art. 2

All'Asta possono partecipare le manze che hanno ultimato la prova e sono state ritenute idonee alla riproduzione e per le quali gli Allevatori hanno formulato specifica richiesta di partecipazione.

Art. 3

Con la domanda di ammissione, che dovrà pervenire prima dell'inizio dell'Asta, l'Allevatore s'impegna:

- 1) ad accettare il prezzo base che verrà stabilito dalla Commissione d'Asta;
- 2) ad accettare il giudizio inappellabile della Commissione d'Asta relativamente a qualsiasi controversia e a quanto non previsto dal presente regolamento.

Art. 4

La Commissione d'Asta è composta dal Presidente dell'ANABIC, dal Direttore dell'APA di Arezzo, da un Allevatore, in qualità di Presidente, dal Responsabile del Centro Genetico, e da due Assistenti d'Asta.

Art. 5

Il Banditore è nominato nella persona del Sig. Romano Aliffi.

Art. 6

Il bestiame presentato dovrà essere scortato dal certificato genealogico, rilasciato dall' Ufficio Provinciale del L.G.N. e dal certificato sanitario attestante l'indennità da TBC, Brucellosi, Leucosi, accertamento sierologico con esito negativo per I.B.R., BVD e Blue Tongue rilasciato dalla USL competente.

Art.7

Gli animali partecipanti all'Asta s'intendono venduti e comperati nello stato di sanità risultante dalla documentazione prevista dall'art. 6.

Art. 8

Lo svolgimento dell'Asta è articolato nel seguente modo:

- a) i capi saranno aggiudicati al migliore offerente sul giudizio insindacabile del banditore anche sulla base delle indicazioni fornitegli dagli assistenti ufficiali d'Asta.

Sia il banditore che gli assistenti ufficiali vengono nominati dalla Commissione d'Asta. Le offerte per alzata di mano si intendono per aumenti progressivi di Euro 50,00.

- b) Al proprietario del soggetto posto all'Asta è fatto divieto di avanzare direttamente l'offerta. Egli è tenuto a presentare alla Commissione d'Asta, prima dell'inizio dei lavori e per ogni soggetto ammesso all'Asta, una busta chiusa in cui sia indicato il prezzo minimo che intende realizzare.

Qualora il soggetto venga aggiudicato ad un prezzo inferiore, l'Allevatore può esplicitamente chiedere di ritirare il soggetto. Tale diritto potrà essere esercitato dal proprietario richiedendo, per alzata di mano, l'apertura della busta, all'atto dell'aggiudicazione al miglior offerente, solo nel caso che il prezzo indicato nella busta sia superiore all'ultima offerta.

Art. 9

Per quanto non è specificatamente previsto dal presente Regolamento e per qualunque controversia, deciderà inappellabilmente e senza formalità la Commissione d'Asta.

Art. 10

Il ritiro dei soggetti dovrà essere effettuato il giorno **3 Luglio 2007 dalle ore 15:00 in poi**, previo accordo con il personale addetto.

N.B.:

PRIMA DELL'ASTA IL BANDITORE COMUNICHERA' LE MATRICOLE DEI SOGGETTI EFFETTIVAMENTE PRESENTATI, TRA QUELLI RIPORTATI NEL PRESENTE CATALOGO.

COMMISSIONE D' ASTA:

Sig. Fausto Luchetti	Presidente A.N.A.B.I.C.
Sig. Ceccobao Alessandro	Presidente Commissione Asta
Sig. Claudio Bovo	Direttore APA Arezzo
Sig. Antonio Vagniluca	Responsabile Centro Genetico
Sig. Elio Casetti	Assistente d'Asta
Sig. Antonio Chiavini	Assistente d'Asta

Razza	Chianina	Lotto N. <div style="border: 1px solid black; width: 100px; height: 100px; margin: 0 auto; display: flex; align-items: center; justify-content: center; font-size: 40px; font-weight: bold;">1</div>
Matricola	IT052990010926	
Nome	Rustica	
Data Nascita	10-10-2005	
Allevatore	AZ. AGR. PECCI LIDO (SI)	

GENEALOGIA

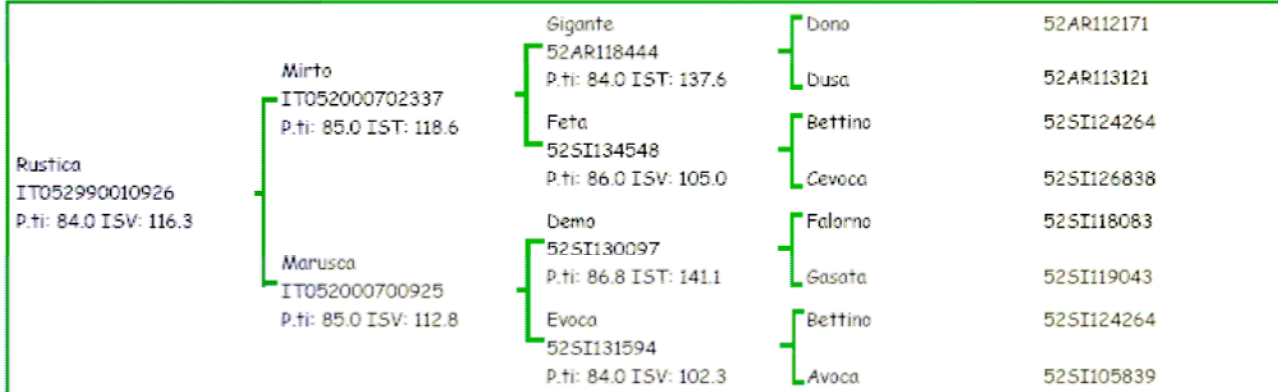

INDICI

	Indice	Acc.	Rank		Indice	Acc.	Rank		Indice	Acc.	Rank
Indice Selezione Toro	120.3	34	84	Indice Morfologia	112.2	58	91	Indice Selezione Vacca	116.2	46	92
Indice Accrescimento	117.3	31	82	Indice Muscolosità	103.2	52	54				
Indice Muscolosità	116.8	37	81	Indice Dimensioni	118.5	63	90				
				Indice Finezza	102.2	43	87				
				Indice Arti	102.9	44	58				

VALUTAZIONE MORFOLOGICA

Muscolosità								Dimensioni						Qualifiche				Punti	
Sarr.	Spalla	Dorso	Lombi	Grappa	Coscia	Natica	Natica	Statura	Tronco	Torace	Torace	Ileci	Iscchi	Grappa	Con.	Musc.	Dimen.	Arti	84.0
Largh.	Conv.	Largh.	Largh.	Conv.	Spess.	Conv.	Lugh.	Lugh.	Altezza	Largh.	Largh.	Largh.	Largh.	Lugh.	Rozze			Strut.	
4	4	3	4	4	4	3	4	4	4	3	3	4	4	4	B	M	M	S	
Arti e Struttura								Finezza		Car. Rip.		Difetti							
Grappa	Linea	Arti	Arti	Arti	Arti	Angolo	Ungh.	Schel.	Pelle	Mamm.	Testic.	<i>Torace cinghiato</i> <i>Sacro alto / att. coda alto</i> <i>Depigmentazione cutanea</i>							
Inclin.	Super.	Ant.	Ant.	Pos.	Pos.	Pastroia	Direz.												
3	3	4	3	2	3	3	2	2	3	3									

PESATE

Data	Kg
07-06-2007	544.00

FECONDAZIONI

Data	Toro	Nome	Tipo
13-05-2007	52SI122481	IERO	A

Diagnosi di Gravidanza Positiva

Razza	Chianina	Lotto N. <div style="border: 1px solid black; width: 100px; height: 100px; margin: 0 auto; display: flex; align-items: center; justify-content: center; font-size: 40px;">2</div>
Matricola	IT052990008862	
Nome	Recita	
Data Nascita	26-08-2005	
Allevatore	TRAPASSI FRANCO E FABRIZIO (SI)	

GENEALOGIA

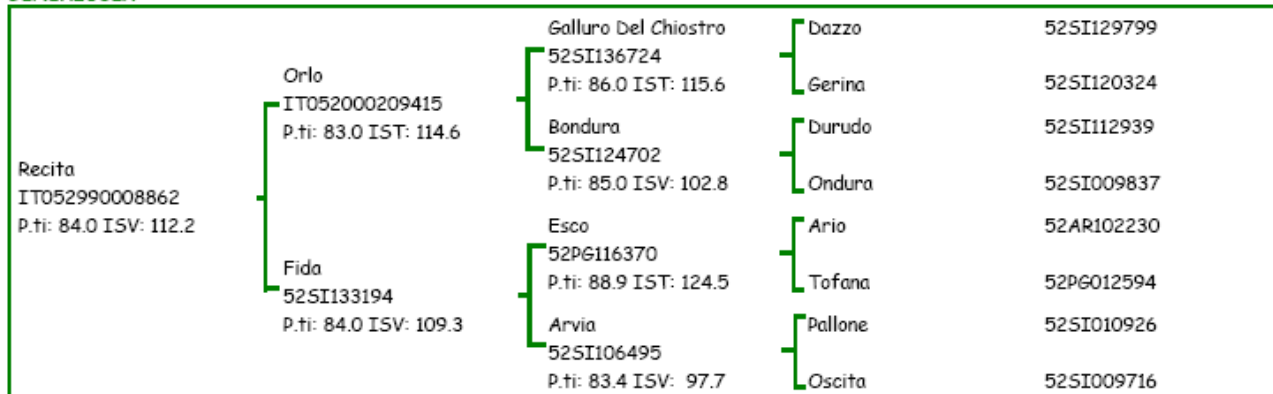

INDICI

	Indice	Acc.	Rank		Indice	Acc.	Rank		Indice	Acc.	Rank
Indice Selezione Toro	112.5	41	64	Indice Morfologia	111.7	58	90	Indice Selezione Vacca	112.1	49	83
Indice Accrescimento	109.4	38	59	Indice Muscolosità	110.8	53	77				
Indice Muscolosità	111.5	44	65	Indice Dimensioni	117.0	63	89				
				Indice Finezza	112.0	44	90				
				Indice Arti	115.3	45	87				

VALUTAZIONE MORFOLOGICA

Muscolosità								Dimensioni						Qualifiche				Punti	
Barra	Spalla	Dorso	Lombi	Grappa	Coscia	Natica	Natica	Statura	Tronco	Torace	Torace	Ileci	Ischi	Grappa	Car.	Musc.	Dimen.	Arti	84.0
Largh.	Conv.	Largh.	Largh.	Conv.	Spess.	Conv.	Lungh.	Lungh.	Altezza	Largh.	Largh.	Largh.	Lungh.	Lungh.	Razza			Strut.	
4	4	3	4	4	4	4	3	3	5	4	4	5	4	4	B	M	M	B	
Arti e Struttura								Finezza		Car. Rip.		Difetti							
Grappa	Linea	Arti	Arti	Arti	Arti	Angolo	Ungh.	Schel.	Pello	Mamm.	Testic.	<i>Spalle mal dirette/mobili</i> <i>Fiocco coda grigio/bianco</i>							
Inclin.	Super.	Ant.	Ant.	Pos.	Pos.	Pastaia	Direz.												
3	3	3	3	2	3	3	3	2	3	3									

PESATE

Data	Kg
07-06-2007	570.00

FECONDAZIONI

Data	Toro	Nome	Tipo
26-02-2007	IT049000201574	MANDRILLO	A

Diagnosi di Gravidanza Positiva
Sesso del feto: FEMMINA

Razza	Chianina	Lotto N. <div style="font-size: 2em; font-weight: bold; margin: 10px 0;">3</div>
Matricola	IT052990013157	
Nome	Rosa	
Data Nascita	22-10-2005	
Allevatore	CECCOBAO ALESSANDRO (SI)	

GENEALOGIA

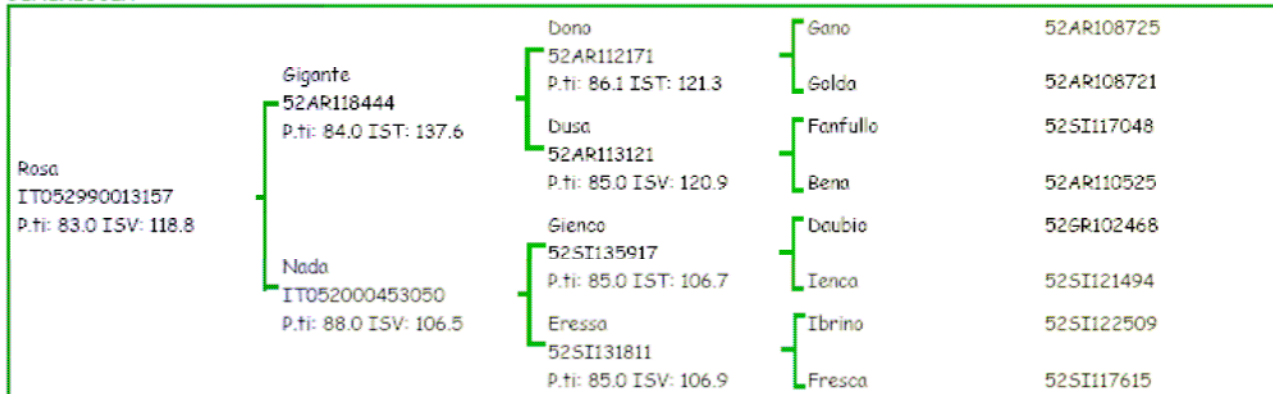

INDICI

	Indice	Acc.	Rank		Indice	Acc.	Rank		Indice	Acc.	Rank
Indice Selezione Toro	124.6	44	91	Indice Morfologia	112.8	64	92	Indice Selezione Vacca	118.7	54	96
Indice Accrescimento	122.4	41	90	Indice Muscolosità	97.2	60	33				
Indice Muscolosità	119.2	47	86	Indice Dimensioni	129.7	68	98				
				Indice Finezza	79.0	53	24				
				Indice Arti	131.4	54	98				

VALUTAZIONE MORFOLOGICA

Muscolosità								Dimensioni								Qualifiche				Punti
Barr.	Spalla	Dorso	Lombi	Gruppo	Costola	Natica	Natica	Statura	Tronco	Torace	Torace	Uchi	Zocchi	Gruppo	Car.	Musc.	Dimen.	Arti	83.0	
Largh.	Conv.	Largh.	Largh.	Conv.	Spess.	Conv.	Lung.	Lung.	Altezza	Largh.	Largh.	Largh.	Lung.	Rezza			Strut.			
3	3	3	4	3	4	3	3	4	5	3	3	4	5	4	B	B	M	S		
Arti e Struttura								Finezza		Car. Rip.		Difetti								
Gruppo	Linea	Arti	Arti	Arti	Arti	Angole	Ung.	Schal.	Pelle	Mamm.	Testic.	<i>Spalle mal dirette/mobili</i> <i>Sacro alto / att. coda alto</i>								
Inclin.	Super.	Ant.	Ant.	Pos.	Pos.	Pastola	Direz.													
3	2	3	3	3	3	2	3	3	3	3										

PESATE

Data	Kg
07-06-2007	544.00

FECONDAZIONI

Data	Toro	Nome	Tipo
04-04-2007	IT054000063694	NURSO	A

Diagnosi di Gravidanza Positiva
Sesso del feto: MASCHIO

Razza	Chianina	Lotto N. <div style="border: 1px solid black; width: 100px; height: 100px; margin: 0 auto; display: flex; align-items: center; justify-content: center; font-size: 40px;">4</div>
Matricola	IT052990006400	
Nome	Rocca	
Data Nascita	22-09-2005	
Allevatore	CECCOBAO ALESSANDRO (SI)	

GENEALOGIA

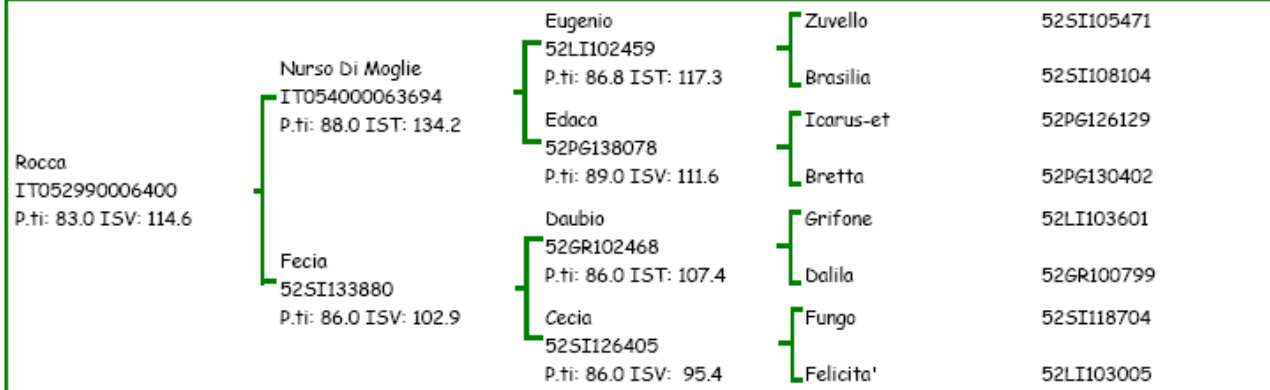

INDICI

	Indice	Acc.	Rank		Indice	Acc.	Rank		Indice	Acc.	Rank
Indice Selezione Toro	115.4	49	73	Indice Morfologia	113.8	65	94	Indice Selezione Vacca	114.6	57	89
Indice Accrescimento	138.3	47	99	Indice Muscolosità	74.3	61	1				
Indice Muscolosità	91.3	51	1	Indice Dimensioni	137.5	68	99				
				Indice Finezza	101.3	54	87				
				Indice Arti	110.1	55	78				

VALUTAZIONE MORFOLOGICA

Muscolosità								Dimensioni				Qualifiche				Punti			
Barra	Spalla	Dorso	Lombi	Grappa	Coscia	Natica	Natica	Statura	Tronco	Torace	Torace	Ile	Ischi	Grappa	Car.	Musc.	Dimen.	Arti	83.0
Largh. Conv.	Largh.	Largh.	Largh.	Conv.	Spess.	Conv.	Lungh.	Lungh.	Altezza	Largh.	Largh.	Largh.	Lungh.	Lungh.	Razza			Strut.	
3	3	3	4	3	4	3	4	4	5	3	3	4	3	4	B	B	M	B	
Arti e Struttura								Finezza		Car. Rip.		Difetti							
Grappa	Linea	Arti	Arti	Arti	Arti	Angolo	Ungh.	Schel.	Pelle	Mamm.	Testic.	Torace cinghiato Sacro alto / att. coda alto Grappa spiovente							
Inclin.	Super.	Ant.	Ant.	Pos.	Pos.	Pastaia	Direz.												
		Fronte	Lato	Lato	Lato	Dietro		3	3	3									

PESATE

Data	Kg
07-06-2007	538.00

FECONDAZIONI

Data	Toro	Nome	Tipo
04-04-2007	52PG116370	ESCO	A

Diagnosi di Gravidanza Positiva
Sesso del feto: FEMMINA

Razza	Chianina	Lotto N. <div style="border: 1px solid black; padding: 20px; font-size: 48px; font-weight: bold;">5</div>
Matricola	IT052990009984	
Nome	Ricciola	
Data Nascita	30-08-2005	
Allevatore	FABBRINI GIUSEPPE E MAURIZIO (SI)	

GENEALOGIA

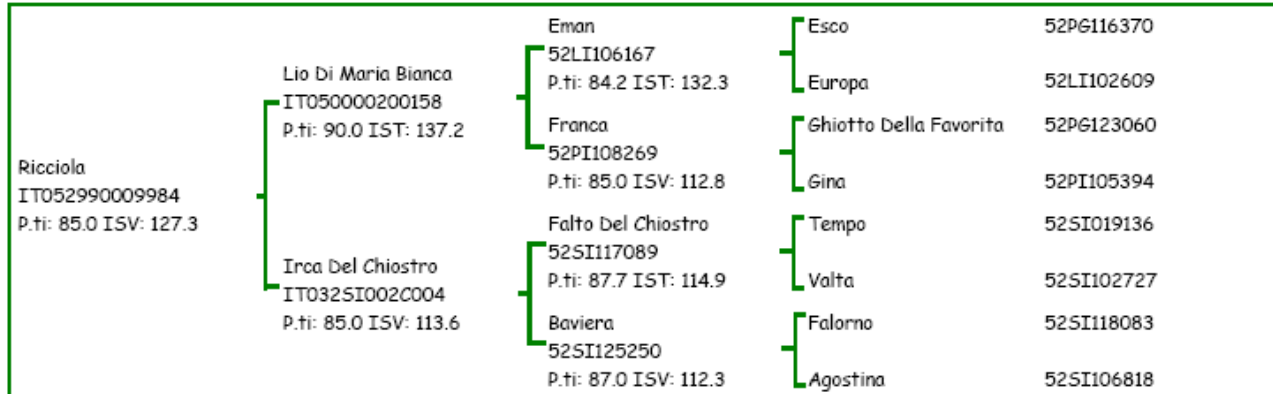

INDICI

	Indice	Acc.	Rank		Indice	Acc.	Rank		Indice	Acc.	Rank
Indice Selezione Toro	127.3	48	94	Indice Morfologia	127.1	65	99	Indice Selezione Vacca	127.2	56	99
Indice Accrescimento	118.1	45	83	Indice Muscolosità	119.7	61	93				
Indice Muscolosità	127.1	50	97	Indice Dimensioni	140.9	69	99				
				Indice Finezza	107.6	54	89				
				Indice Arti	125.7	55	96				

VALUTAZIONE MORFOLOGICA

Muscolosità								Dimensioni					Qualifiche				Punti		
Barra	Spalla	Dorso	Lombi	Grappa	Coscia	Natica	Natica	Statura	Tronco	Torace	Torace	Elai	Ischi	Grappa	Car.	Musc.	Dimen.	Arti	85.0
Largh.	Conv.	Largh.	Largh.	Conv.	Spess.	Conv.	Lungh.	Lungh.	Altezza	Largh.	Largh.	Largh.	Lungh.	Lungh.	Razza			Strut.	
3	4	4	4	4	4	4	4	5	5	4	4	4	4	5	B	M	M	B	
Arti e Struttura								Finezza		Car. Rip.		Difetti							
Grappa	Linea	Arti	Arti	Arti	Arti	Angolo	Ungh.	Schel.	Pelle	Mamm.	Testic.	Sacro alto / att. coda alto							
Inclin.	Super.	Ant.	Ant.	Pos.	Pos.	Pastaia	Direz.												
3	3	4	3	4	3	3	3	2	2	3									

PESATE

Data	Kg
07-06-2007	586.00

FECONDAZIONI

Data	Toro	Nome	Tipo
24-05-2007	52LI102459	EUGENIO	A

Diagnosi di Gravidanza Positiva

Razza	Chianina	Lotto N. <div style="border: 1px solid black; width: 100px; height: 100px; margin: 0 auto; display: flex; align-items: center; justify-content: center; font-size: 48px;">6</div>
Matricola	IT052990009986	
Nome	Roccia	
Data Nascita	21-10-2005	
Allevatore	FABBRINI GIUSEPPE E MAURIZIO (SI)	

GENEALOGIA

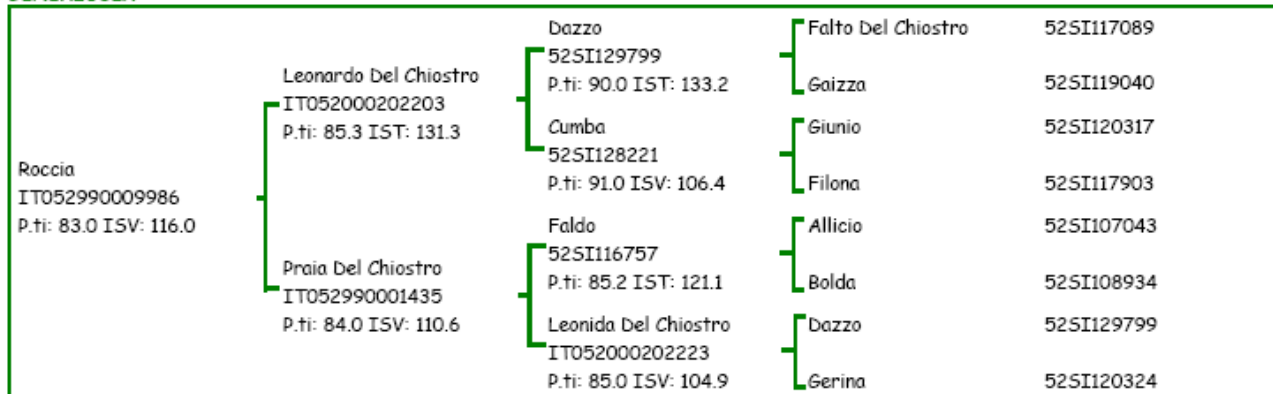

INDICI

	Indice	Acc.	Rank		Indice	Acc.	Rank		Indice	Acc.	Rank
Indice Selezione Toro	124.6	44	91	Indice Morfologia	107.3	64	78	Indice Selezione Vacca	116.0	54	92
Indice Accrescimento	113.4	42	72	Indice Muscolosità	132.6	60	99				
Indice Muscolosità	126.8	46	97	Indice Dimensioni	98.5	67	39				
				Indice Finezza	109.5	51	89				
				Indice Arti	114.0	53	85				

VALUTAZIONE MORFOLOGICA

Muscolosità								Dimensioni						Qualifiche				Punti	
Barra	Spalla	Dorso	Lombi	Grappa	Coscia	Natica	Natica	Statura	Tronco	Torace	Torace	Ileci	Ischi	Grappa	Car.	Musc.	Dimen.	Arti	83.0
Largh.	Conv.	Largh.	Largh.	Conv.	Spess.	Conv.	Lungh.	Lungh.	Altezza	Largh.	Largh.	Largh.	Lungh.	Lungh.	Razza			Strut.	
4	3	3	4	3	4	3	4	3	4	4	3	4	3	4	B	M	M	S	
Arti e Struttura								Finezza		Car. Rip.		Difetti							
Grappa	Linea	Arti	Arti	Arti	Arti	Angolo	Ungh.	Schel.	Pello	Mamm.	Testic.	Sacro alto / att. coda alto							
Inclin.	Super.	Ant.	Ant.	Pos.	Pos.	Pastaia	Direz.												
2	2	3	4	2	3	3	3	3	2	3									

PESATE

Data	Kg
07-06-2007	515.00

FECONDAZIONI

Data	Toro	Nome	Tipo
04-04-2007	52SI122481	IERO	A

Diagnosi di Gravidanza Positiva
Sesso del feto: FEMMINA

Razza	Chianina	Lotto N. <div style="font-size: 48px; margin: 20px 0;">7</div>
Matricola	IT054990052116	
Nome	Riba	
Data Nascita	06-10-2005	
Allevatore	LUCETTI BASILIO E CLAUDIO (PG)	

GENEALOGIA

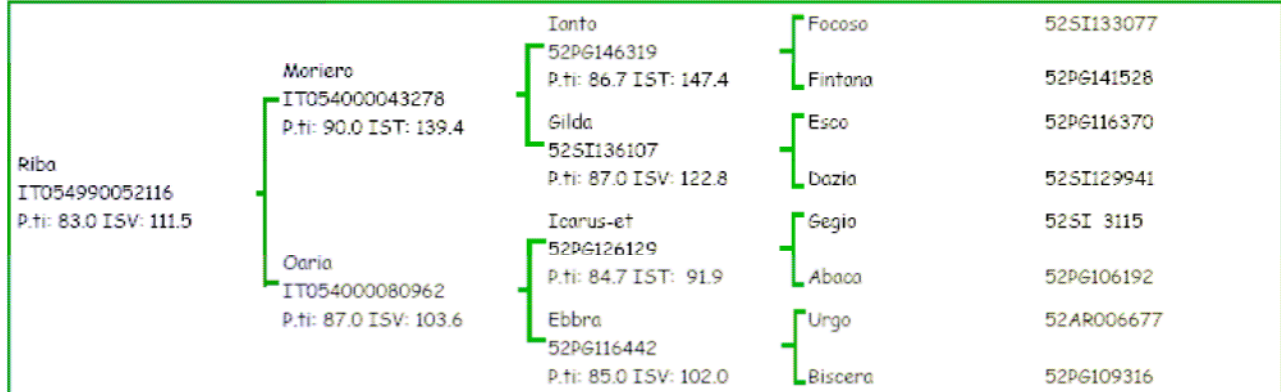

INDICI

	Indice	Acc.	Rank		Indice	Acc.	Rank		Indice	Acc.	Rank
Indice Selezione Toro	115.8	43	74	Indice Morfologia	107.1	56	77	Indice Selezione Vacca	111.4	49	81
Indice Accrescimento	119.7	41	86	Indice Muscolosità	108.0	50	69				
Indice Muscolosità	107.7	45	52	Indice Dimensioni	106.9	60	68				
				Indice Finezza	93.9	40	67				
				Indice Arti	92.1	42	22				

VALUTAZIONE MORFOLOGICA

Muscolosità								Dimensioni					Qualifiche				Punti		
Barra	Spalla	Dorso	Lombi	Gruppo	Coscia	Natica	Natica	Statura	Tronco	Torace	Torace	Ile	Ischi	Gruppo	Can.	Musc.	Dimen.	Arti	83.0
Largh.	Conv.	Largh.	Largh.	Conv.	Spess.	Conv.	Largh.	Largh.	Ainezza	Largh.	Largh.	Largh.	Largh.	Largh.	Razza			Strut.	
4	4	4	4	4	4	3	4	4	4	4	4	4	4	3	B	M	M	S	
Arti e Struttura								Finezza		Car.Rip.		Difetti							
Gruppo	Linea	Arti	Arti	Arti	Arti	Angolo	Ungh.	Schel.	Pelle	Mamm.	Testic.	Depigmentazione cutanea							
Inclin.	Super.	Ant.	Ant.	Pos.	Pos.	Pastola	Direz.												
3	2	3	3	2	3	2	3	3	4	3									

PESATE

Data	Kg
07-06-2007	598.00

FECONDAZIONI

Data	Toro	Nome	Tipo
13-02-2007	IT049000201574	MANDRILLO A	

Diagnosi di Gravidanza Positiva
Sesso del feto: FEMMINA

Razza	Chianina	Lotto N. <div style="font-size: 48px; margin: 20px 0;">8</div>
Matricola	IT052990008016	
Nome	Rossana	
Data Nascita	08-08-2005	
Allevatore	CHIODINI GIAMPAOLO (SI)	

GENEALOGIA

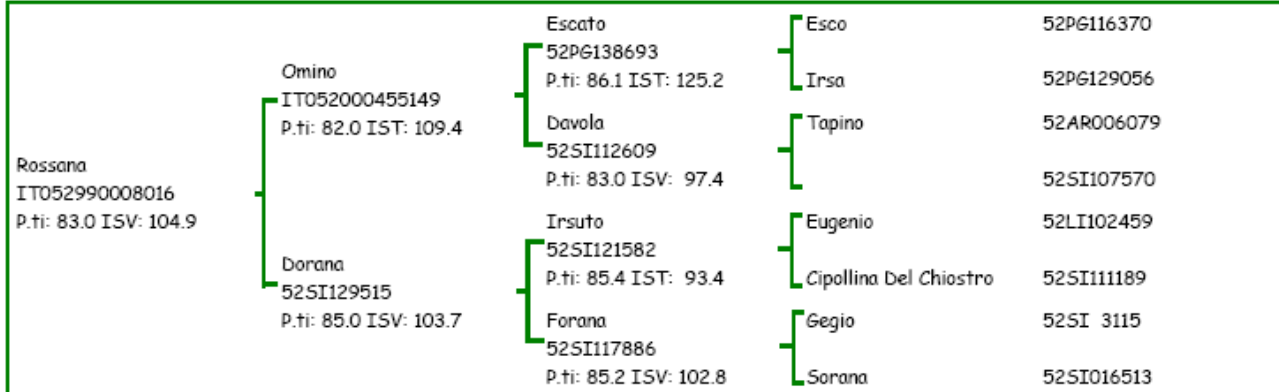

INDICI

	Indice	Acc.	Rank		Indice	Acc.	Rank		Indice	Acc.	Rank
Indice Selezione Toro	104.3	40	35	Indice Morfologia	105.3	57	69	Indice Selezione Vacca	104.8	48	52
Indice Accrescimento	104.2	37	39	Indice Muscolosità	111.3	52	78				
Indice Muscolosità	103.2	43	36	Indice Dimensioni	102.4	62	53				
				Indice Finezza	124.1	42	94				
				Indice Arti	95.4	43	32				

VALUTAZIONE MORFOLOGICA

Muscolosità								Dimensioni				Qualifiche				Punti			
Sarr.	Spalla	Dorso	Lombi	Grappa	Coscia	Natica	Natica	Statura	Tronco	Torace	Torace	Ileai	Ischi	Grappa	Car.	Musc.	Dimen.	Arti	83.0
Largh.	Conv.	Largh.	Largh.	Conv.	Spess.	Conv.	Lungh.	Lungh.	Altezza	Largh.	Largh.	Largh.	Lungh.	Lungh.	Razza			Strut.	
4	3	3	4	4	3	3	4	4	4	3	4	4	4	4	B	M	M	S	
Arti e Struttura								Finezza		Car. Rip.		Difetti							
Grappa	Linea	Arti	Arti	Arti	Arti	Angolo	Ungh.	Schel.	Pelle	Mamm.	Testic.	Spalle mal dirette/mobili Torace cinghiato							
Inclin.	Super.	Ant.	Ant.	Pos.	Pos.	Pastaia	Direz.												
3	3	3	3	2	3	3	3	2	2	3									

PESATE

Data	Kg
07-06-2007	541.00

FECONDAZIONI

Data	Toro	Nome	Tipo
30-04-2007	IT049000201574	MANDRILLO	A

Diagnosi di Gravidanza Positiva

Razza	Chianina	Lotto N. <div style="border: 1px solid black; width: 100px; height: 100px; margin: 0 auto; display: flex; align-items: center; justify-content: center; font-size: 40px;">9</div>
Matricola	IT053990031086	
Nome	Renata	
Data Nascita	20-09-2005	
Allevatore	AZ.AGR.TORRICELLA F.TONIAZZI (GR)	

GENEALOGIA

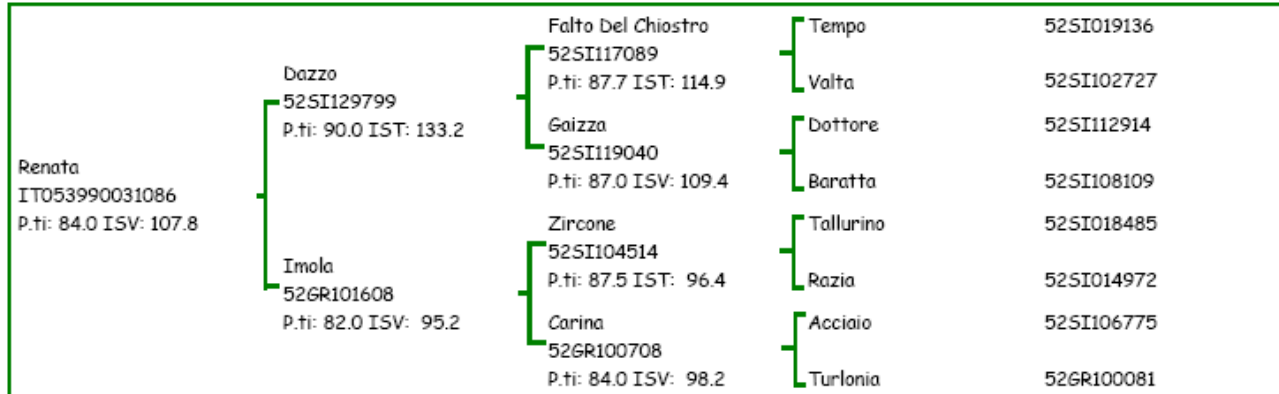

INDICI

	Indice	Acc.	Rank		Indice	Acc.	Rank		Indice	Acc.	Rank
Indice Selezione Toro	115.1	47	72	Indice Morfologia	100.4	64	44	Indice Selezione Vacca	107.7	55	66
Indice Accrescimento	109.7	45	60	Indice Muscolosità	129.3	60	99				
Indice Muscolosità	115.2	48	77	Indice Dimensioni	90.6	67	14				
				Indice Finezza	68.6	55	3				
				Indice Arti	121.9	56	93				

VALUTAZIONE MORFOLOGICA

Muscolosità								Dimensioni					Qualifiche				Punti		
Barra	Spalla	Dorso	Lombi	Grappa	Coscia	Natica	Natica	Statura	Tronco	Torace	Torace	Ile	Ischi	Grappa	Car.	Musc.	Dimen.	Arti	84.0
Largh.	Conv.	Largh.	Largh.	Conv.	Spess.	Conv.	Lungh.	Lungh.	Altezza	Largh.	Largh.	Largh.	Lungh.	Lungh.	Razza			Strut.	
4	4	4	4	4	4	4	4	3	4	3	3	4	4	3	B	M	B	B	
Arti e Struttura								Finezza		Car. Rip.		Difetti							
Grappa	Linea	Arti	Arti	Arti	Arti	Angolo	Ungh.	Schel.	Pelle	Mamm.	Testic.	Sacro alto / att. coda alto Piedi piccoli							
Inclin.	Super.	Ant.	Ant.	Pos.	Pos.	Pastaia	Direz.												
3	3	3	3	2	3	3	3	3	4	3									

PESATE

Data	Kg
07-06-2007	569.00

FECONDAZIONI

Data	Toro	Nome	Tipo
20-03-2007	IT050000200158	LIO	A

Diagnosi di Gravidanza Positiva
Sesso del feto: MASCHIO

Razza	Chianina	Lotto N. <div style="font-size: 48px; font-weight: bold;">10</div>
Matricola	IT054990052110	
Nome	Rema	
Data Nascita	20-09-2005	
Allevatore	LUCETTI BASILIO E CLAUDIO (PG)	

GENEALOGIA

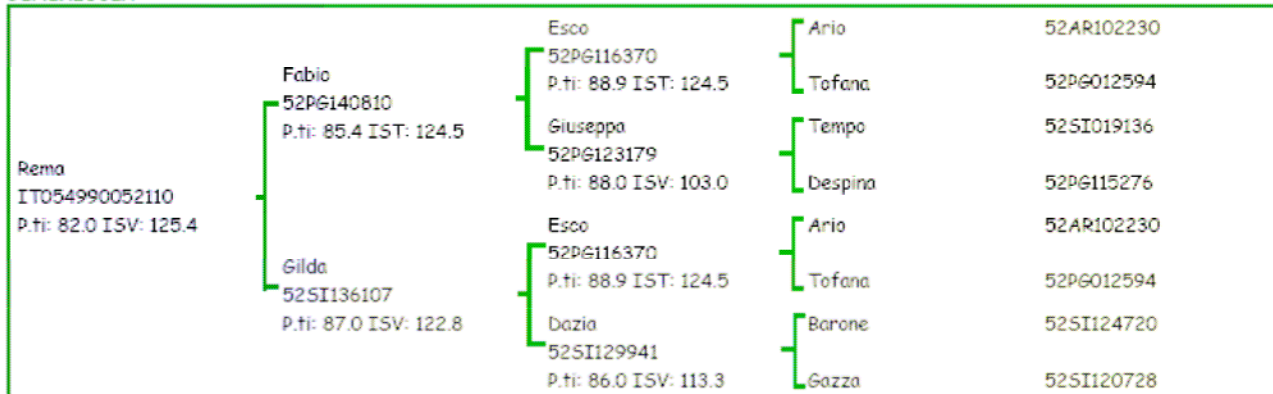

INDICI

	Indice	Acc.	Rank		Indice	Acc.	Rank		Indice	Acc.	Rank
Indice Selezione Toro	123.2	45	89	Indice Morfologia	127.4	65	99	Indice Selezione Vacca	125.3	55	99
Indice Accrescimento	120.4	42	87	Indice Muscolosità	99.6	61	41				
Indice Muscolosità	118.8	47	86	Indice Dimensioni	146.2	68	99				
				Indice Finezza	117.9	53	92				
				Indice Arti	105.2	54	65				

VALUTAZIONE MORFOLOGICA

Muscolosità								Dimensioni					Qualifiche				Punti		
Barr.	Spalla	Dorso	Lombi	Grappa	Costola	Natica	Natica	Staturo	Tronco	Torso	Torso	Uchi	Zocchi	Grappa	Cor.	Musc.	Dimen.	Arti	82.0
Largh.	Conv.	Largh.	Largh.	Conv.	Spess.	Conv.	Lungh.	Lungh.	Altezza	Largh.	Largh.	Largh.	Lungh.	Lungh.	Razza				
2	3	2	3	3	3	3	4	5	5	4	3	4	3	5	S	B	M	S	
Arti e Struttura								Finezza		Car. Rip.		Difetti							
Grappa	Linea	Arti	Arti	Arti	Arti	Angolo	Ungh.	Schel.	Pelle	Mamm.	Testic.	<i>Sacro alto / att. coda alto</i> <i>Fiocco coda grigio/bianco</i> <i>Depigmentazione cutanea</i>							
Inclin.	Super.	Ant.	Ant.	Pos.	Pos.	Pastola	Direz.												
4	3	4	3	2	4	3	3	2	3	3									

PESATE

Data	Kg
07-06-2007	615.00

FECONDAZIONI

Data	Toro	Nome	Tipo
06-02-2007	IT049000201574	MANDRILLO	A

Diagnosi di Gravidanza Positiva
Sesso del feto: MASCHIO

Razza	Chianina	Lotto N. <div style="font-size: 2em; font-weight: bold; border: 1px solid black; padding: 10px; width: 60px; margin: 0 auto;">11</div>
Matricola	IT052990008021	
Nome	Rosi	
Data Nascita	21-10-2005	
Allevatore	CHIODINI GIAMPAOLO (SI)	

GENEALOGIA

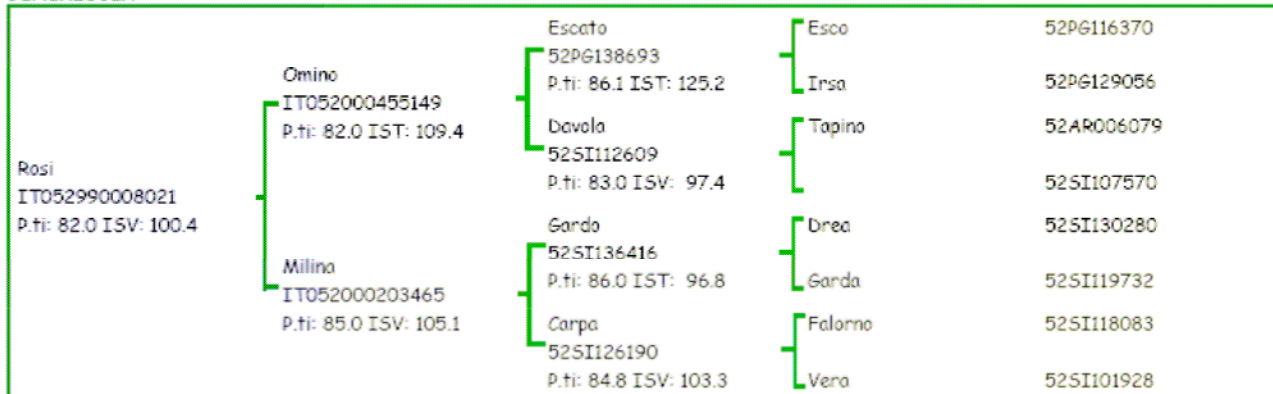

INDICI

	Indice	Acc.	Rank		Indice	Acc.	Rank		Indice	Acc.	Rank
Indice Selezione Toro	105.6	40	40	Indice Morfologia	95.2	59	18	Indice Selezione Vacca	100.4	49	28
Indice Accrescimento	101.1	37	27	Indice Muscolosità	107.8	54	68				
Indice Muscolosità	107.8	43	53	Indice Dimensioni	87.2	64	8				
				Indice Finezza	75.4	44	13				
				Indice Arti	89.8	46	16				

VALUTAZIONE MORFOLOGICA

Muscolosità										Dimensioni					Qualifiche				Punti
Barr.	Spalla	Dorso	Lombi	Gruppo	Costola	Natica	Natica	Staturo	Tronco	Torso	Torso	Ilci	Ischi	Gruppo	Cor.	Musc.	Dimen.	Arti	82.0
Largh.	Conv.	Largh.	Largh.	Conv.	Spess.	Conv.	Lungh.	Lungh.	Altezza	Largh.	Largh.	Largh.	Largh.	Lungh.	Razza			Strut.	
4	4	4	4	3	4	4	3	2	3	3	3	3	4	3	B	M	B	S	
Arti e Struttura								Finezza		Car. Rip.		Difetti							
Gruppo	Linea	Arti	Arti	Arti	Arti	Angolo	Ungh.	Schel.	Pelle	Mamm.	Testic.	<i>Spalle mal dirette/mobili</i> <i>Sacro alto / att. coda alto</i> <i>Piedi piccoli</i>							
Inclin.	Super.	Ant.	Ant.	Pos.	Pos.	Pastola	Direz.												
3	3	3	3	2	3	2	3	3	4	3									

PESATE

Data	Kg
07-06-2007	575.00

FECONDAZIONI

Data	Toro	Nome	Tipo
11-04-2007	IT049000201574	MANDRILLO	A

Diagnosi di Gravidanza Positiva

Razza	Chianina	Lotto N. <div style="font-size: 48px; font-weight: bold;">12</div>
Matricola	IT053990021748	
Nome	Rocca	
Data Nascita	23-10-2005	
Allevatore	ROSSO MORENO (GR)	

GENEALOGIA

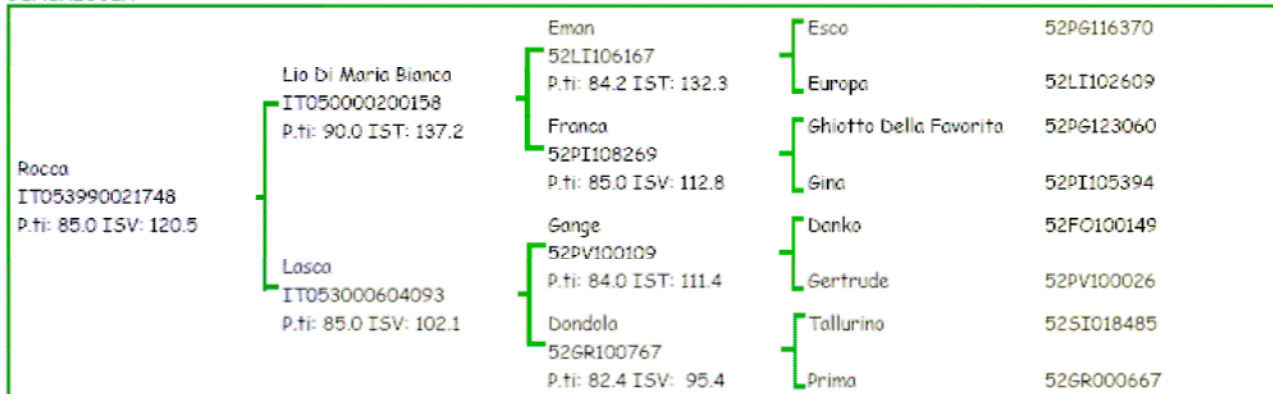

INDICI

	Indice	Acc.	Rank		Indice	Acc.	Rank		Indice	Acc.	Rank
Indice Selezione Toro	120.7	44	85	Indice Morfologia	120.2	64	98	Indice Selezione Vacca	120.5	54	97
Indice Accrescimento	116.0	42	79	Indice Muscolosità	125.0	60	97				
Indice Muscolosità	118.6	46	85	Indice Dimensioni	120.7	68	92				
				Indice Finezza	77.1	52	17				
				Indice Arti	101.5	53	53				

VALUTAZIONE MORFOLOGICA

Muscolosità								Dimensioni								Qualifiche				Punti
Barr.	Spalla	Dorso	Lombi	Grappa	Costola	Natica	Natica	Statura	Tronco	Torace	Torace	Uchi	Zocchi	Grappa	Cor.	Musc.	Dimen.	Arti	85.0	
Largh.	Conv.	Largh.	Largh.	Conv.	Spess.	Conv.	Lungh.	Lungh.	Altezza	Largh.	Largh.	Largh.	Lungh.	Razza			Strut.			
4	4	4	4	4	4	4	4	4	4	4	4	4	3	4	B	M	M	B		
Arti e Struttura								Finezza				Car. Rip.		Difetti						
Grappa	Linea	Arti	Arti	Arti	Arti	Angole	Ungh.	Schel.	Pelle	Mamm.		Testic.	Sacro alto / att. coda alto Grappa spiovente							
Inclin.	Super.	Ant.	Ant.	Pos.	Pos.	Pastola	Direz.													
4	3	3	3	2	3	3	3	3	4	3										

PESATE

Data	Kg
07-06-2007	590.00

FECONDAZIONI

Data	Toro	Nome	Tipo
26-03-2007	IT049000201574	MANDRILLO	A

Diagnosi di Gravidanza Positiva
Sesso del feto: FEMMINA

Razza	Chianina	Lotto N. <div style="font-size: 2em; font-weight: bold; margin: 10px 0;">13</div>
Matricola	IT049990002450	
Nome	Romana S. Fruttuoso	
Data Nascita	30-10-2005	
Allevatore	DI PIETRO ANTONIO E LUCIANO . (LI)	

GENEALOGIA

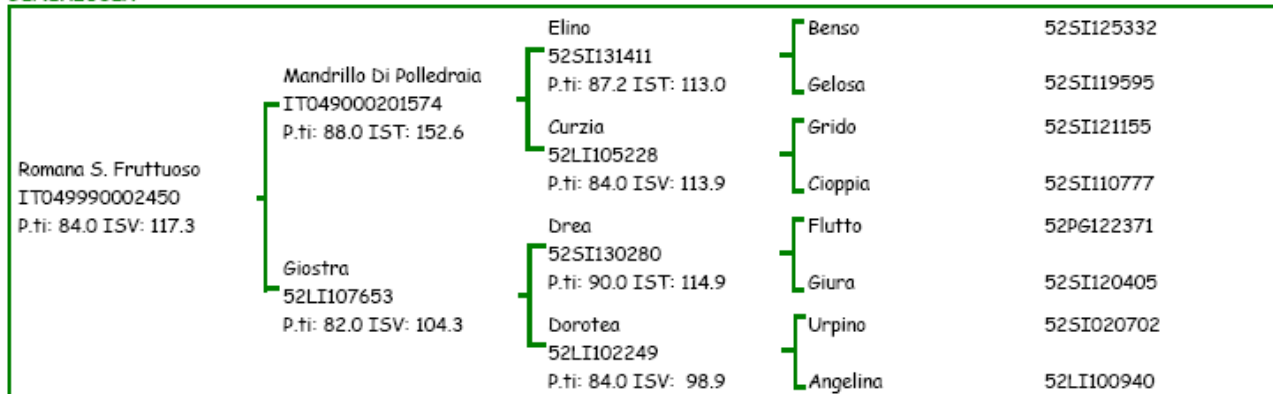

INDICI

	Indice	Acc.	Rank		Indice	Acc.	Rank		Indice	Acc.	Rank
Indice Selezione Toro	129.7	48	96	Indice Morfologia	104.9	66	67	Indice Selezione Vacca	117.3	57	94
Indice Accrescimento	122.8	47	90	Indice Muscolosità	124.4	62	97				
Indice Muscolosità	126.7	49	96	Indice Dimensioni	98.8	68	40				
				Indice Finezza	90.8	58	57				
				Indice Arti	114.7	59	86				

VALUTAZIONE MORFOLOGICA

Muscolosità								Dimensioni						Qualifiche				Punti 84.0
Barra	Spalla	Dorso	Lombi	Grappa	Coscia	Natica	Natica	Statura	Tronco	Torace	Torace	Ilci	Ischi	Grappa	Car.	Musc.	Dimen.	
Largh.	Conv.	Largh.	Largh.	Conv.	Spess.	Conv.	Lungh.	Lungh.	Altezza	Largh.	Largh.	Largh.	Lungh.	Lungh.	Razza			Strut.
3	3	4	4	4	4	4	3	3	3	3	4	4	3	4	B	B	B	M
Arti e Struttura								Finezza		Car. Rip.		Difetti						
Grappa	Linea	Arti	Arti	Arti	Arti	Angolo	Ungh.	Schel.	Pelle	Mamm.	Testic.	Spalle mal dirette/mobili Depigmentazione cutanea						
Inclin.	Super.	Ant.	Ant.	Pos.	Pos.	Pastaia	Direz.											
3	3	4	3	3	3	3	3	3	3	3								

PESATE

Data	Kg
07-06-2007	529,00

FECONDAZIONI

Data	Toro	Nome	Tipo
04-04-2007	52SI122481	IERO	A

Diagnosi di Gravidanza Positiva
Sesso del feto: FEMMINA

Razza	Chianina	Lotto N. <div style="font-size: 2em; font-weight: bold;">14</div>
Matricola	IT056990028690	
Nome	Russa Della Polinarda	
Data Nascita	16-08-2005	
Allevatore	MICCI BATTAGLINI ANDREA (VT)	

GENEALOGIA

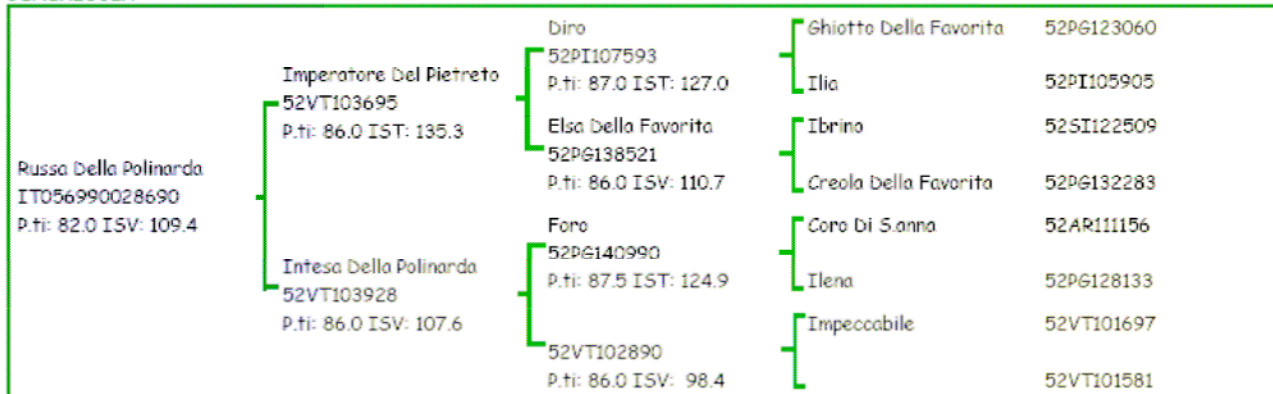

INDICI

	Indice	Acc.	Rank		Indice	Acc.	Rank		Indice	Acc.	Rank
Indice Selezione Toro	122.6	39	88	Indice Morfologia	96.1	65	22	Indice Selezione Vacca	109.3	52	73
Indice Accrescimento	119.0	37	85	Indice Muscolosità	101.0	60	46				
Indice Muscolosità	119.0	42	86	Indice Dimensioni	92.1	68	18				
				Indice Finezza	114.6	51	91				
				Indice Arti	92.4	53	23				

VALUTAZIONE MORFOLOGICA

Muscolosità								Dimensioni					Qualifiche				Punti 82.0	
Barr. Largh.	Spella Conv.	Dorso Largh.	Lombi Largh.	Grappa Conv.	Costola Spess.	Natiche Conv.	Natiche Lung.	Staturo Lung.	Tronco Altezza	Torace Largh.	Torace Largh.	Olei Largh.	Zocchi Largh.	Grappa Lung.	Car. Razza	Musc.		Dimen.
3	3	3	3	3	3	3	2	2	3	3	3	3	3	3	B	B	B	S
Arti e Struttura								Finezza		Car. Rip.		Difetti						
Grappa Incl.	Linea Super.	Arti Ant.	Arti Ant.	Arti Pos.	Arti Pos.	Angolo Pastoia	Ungh. Direz.	Schel.	Pelle	Mamm.	Testic.	<i>Spalle mal dirette/mobili</i> <i>Sacro alto / att. coda alto</i> <i>Ciuffo fromentino</i>						
2	3	4	4	2	4	3	3	2	2	3								

PESATE

Data	Kg
07-06-2007	510.00

FECONDAZIONI

Data	Toro	Nome	Tipo
24-04-2007	52SI122481	IERO	A

Diagnosi di Gravidanza Positiva

Razza	Chianina	Lotto N. <div style="font-size: 2em; font-weight: bold;">15</div>
Matricola	IT056990028687	
Nome	Rora Della Polinarda	
Data Nascita	12-08-2005	
Allevatore	MICCI BATTAGLINI ANDREA (VT)	

GENEALOGIA

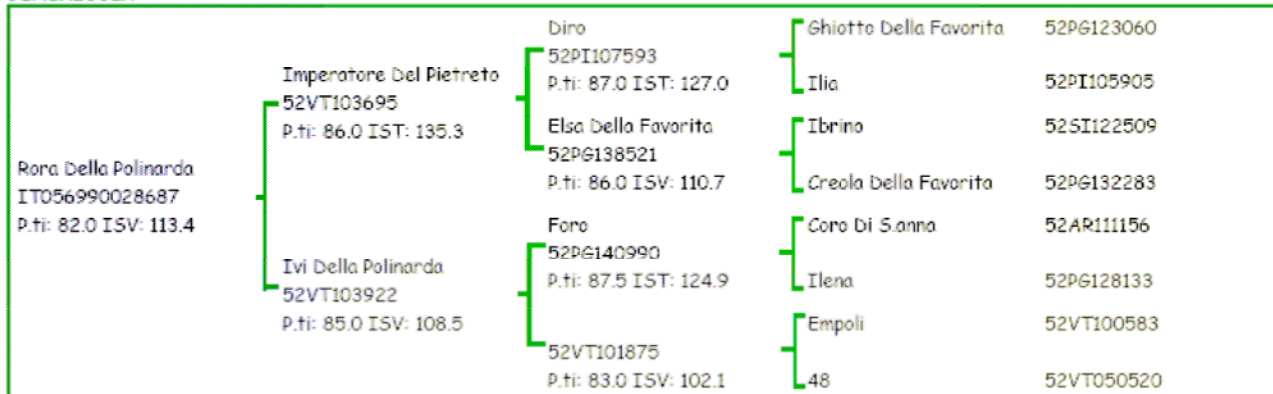

INDICI

	Indice	Acc.	Rank		Indice	Acc.	Rank		Indice	Acc.	Rank
Indice Selezione Toro	123.6	39	90	Indice Morfologia	103.0	63	58	Indice Selezione Vacca	113.3	51	86
Indice Accrescimento	119.1	37	85	Indice Muscolosità	97.2	59	33				
Indice Muscolosità	120.5	42	89	Indice Dimensioni	105.5	67	63				
				Indice Finezza	110.3	50	90				
				Indice Arti	95.6	52	33				

VALUTAZIONE MORFOLOGICA

Muscolosità								Dimensioni				Qualifiche				Punti		
Barr.	Spalla	Dorso	Lombi	Gruppo	Costola	Natica	Natica	Statura	Torace	Torace	Uchi	Zocchi	Gruppo	Cor.	Musc.	Dimen.	Arti	82.0
Largh.	Conv.	Largh.	Largh.	Conv.	Spess.	Conv.	Lungh.	Lungh.	Altezza	Largh.	Largh.	Largh.	Lungh.	Razza			Strut.	
3	3	3	3	3	3	3	4	2	4	4	3	4	3	S	B	M	S	
Arti e Struttura								Finezza		Car. Rip.		Difetti						
Gruppo	Linea	Arti	Arti	Arti	Arti	Angole	Ungh.	Schel.	Pelle	Mamm.	Testic.	<i>Spalle mal dirette/mobili</i> <i>Torace cinghiato</i>						
Inclin.	Super.	Ant.	Ant.	Pos.	Pos.	Pastola	Direz.											
3	2	3	3	2	3	2	3	3	2	3								

PESATE

Data	Kg
07-06-2007	525.00

FECONDAZIONI

Data	Toro	Nome	Tipo
04-04-2007	IT049000201574	MANDRILLO	A

Diagnosi di Gravidanza Positiva
Sesso del feto: FEMMINA

Razza	Chianina	Lotto N. <div style="font-size: 2em; font-weight: bold; margin: 10px 0;">16</div>
Matricola	IT049990003580	
Nome	Rosina	
Data Nascita	24-09-2005	
Allevatore	FAVILLI ORLANDO (LI)	

GENEALOGIA

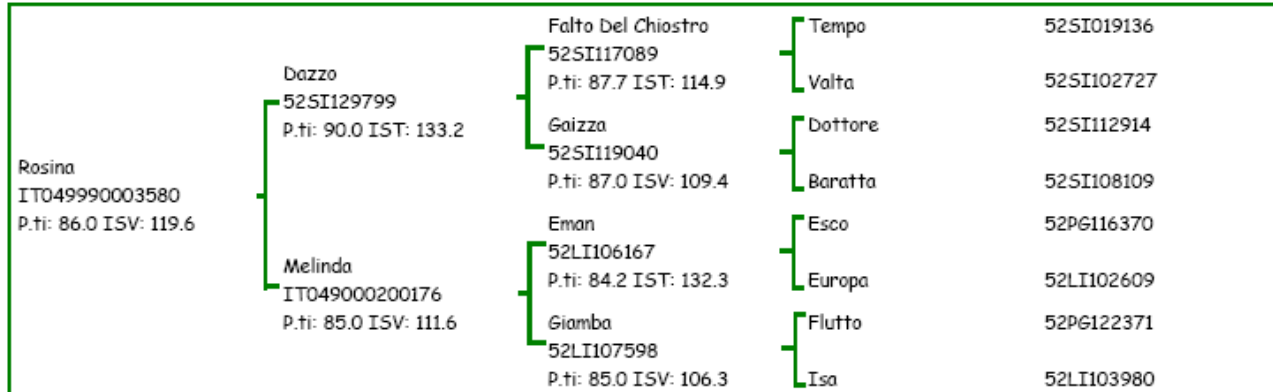

INDICI

	Indice	Acc.	Rank		Indice	Acc.	Rank		Indice	Acc.	Rank
Indice Selezione Toro	128.8	51	95	Indice Morfologia	110.4	67	87	Indice Selezione Vacca	119.6	59	97
Indice Accrescimento	121.4	49	89	Indice Muscolosità	127.0	64	98				
Indice Muscolosità	126.5	52	96	Indice Dimensioni	110.2	70	77				
				Indice Finezza	85.5	59	40				
				Indice Arti	129.4	60	98				

VALUTAZIONE MORFOLOGICA

Muscolosità								Dimensioni					Qualifiche				Punti		
Barra	Spalla	Dorso	Lombi	Grappa	Coscia	Natica	Natica	Statura	Tronco	Torace	Torace	Ileai	Ischi	Grappa	Car.	Musc.	Dimen.	Arti	86.0
Largh.	Conv.	Largh.	Largh.	Conv.	Spess.	Conv.	Lungh.	Lungh.	Altezza	Largh.	Largh.	Largh.	Lungh.	Lungh.	Razza		Strut.		
4	4	4	5	4	4	4	4	4	4	4	4	4	4	5	B	M	M	B	
Arti e Struttura								Finezza		Car. Rip.		Difetti							
Grappa	Linea	Arti	Arti	Arti	Arti	Angolo	Ungh.	Schel.	Pelle	Mamm.	Testic.	Depigmentazione cutanea							
Inclin.	Super.	Ant.	Ant.	Pos.	Pos.	Pastaia	Direz.												
3	3	3	3	2	4	2	3	3	3	3									

PESATE

Data	Kg
07-06-2007	568.00

FECONDAZIONI

Data	Toro	Nome	Tipo
19-03-2007	52LI102459	EUGENIO	A

Diagnosi di Gravidanza Positiva
Sesso del feto: FEMMINA

Razza	Chianina	Lotto N. <div style="font-size: 2em; font-weight: bold; margin: 10px 0;">17</div>
Matricola	IT053990031765	
Nome	Rugiada	
Data Nascita	16-10-2005	
Allevatore	SALVADORI ALESSANDRO (GR)	

GENEALOGIA

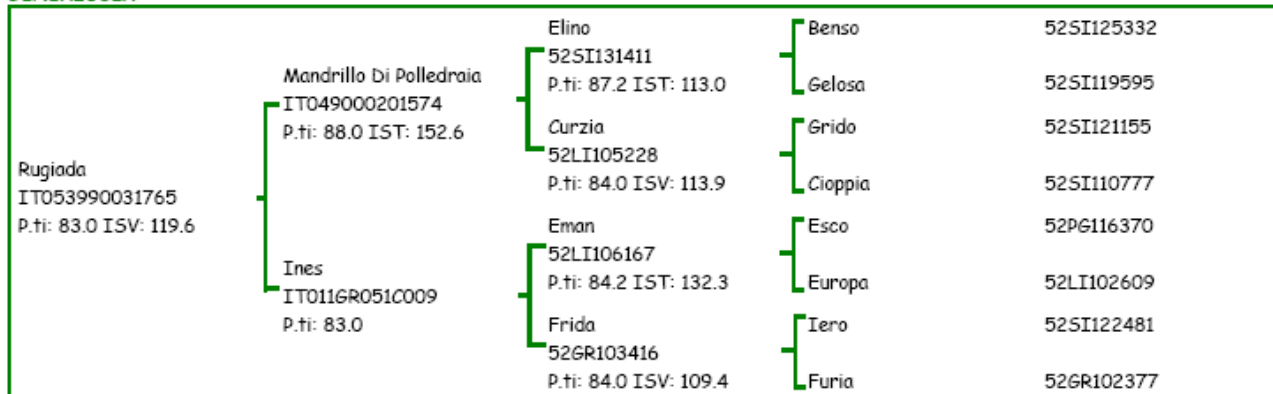

INDICI

	Indice	Acc.	Rank		Indice	Acc.	Rank		Indice	Acc.	Rank
Indice Selezione Toro	131.0	43	97	Indice Morfologia	108.2	65	81	Indice Selezione Vacca	119.6	54	97
Indice Accrescimento	127.2	42	95	Indice Muscolosità	99.7	61	42				
Indice Muscolosità	125.1	44	95	Indice Dimensioni	112.9	68	82				
				Indice Finezza	102.8	55	87				
				Indice Arti	90.2	56	17				

VALUTAZIONE MORFOLOGICA

Muscolosità								Dimensioni					Qualifiche				Punti 83.0	
Barra	Spalla	Dorso	Lombi	Grappa	Coscia	Natica	Natica	Statura	Tronco	Torace	Torace	Ileai	Ischi	Grappa	Car.	Musc.		Dimen.
Largh.	Conv.	Largh.	Largh.	Conv.	Spess.	Conv.	Lungh.	Lungh.	Altezza	Largh.	Largh.	Largh.	Lungh.	Lungh.	Razza			Strut.
3	3	3	3	3	3	3	3	4	4	3	3	3	3	4	B	B	B	B
Arti e Struttura								Finezza		Car. Rip.		Difetti						
Grappa	Linea	Arti	Arti	Arti	Arti	Angolo	Ungh.	Schel.	Pella	Mamm.	Testic.	<i>Spalle mal dirette/mobili</i> <i>Torace cinghiato</i> <i>Depigmentazione cutanea</i>						
Inclin.	Super.	Ant.	Ant.	Pos.	Pos.	Pastaia	Direz.											
3	3	3	3	2	3	3	3	3	3	3								

PESATE

Data	Kg
07-06-2007	529,00

FECONDAZIONI

Data	Toro	Nome	Tipo
04-06-2007	52LI102459	EUGENIO	A

Razza	Chianina	Lotto N. <div style="font-size: 2em; font-weight: bold;">18</div>
Matricola	IT050990005563	
Nome	Rita Della Villa	
Data Nascita	25-09-2005	
Allevatore	AZ. AGR. LA VILLA DI MENGOZZI (PI)	

GENEALOGIA

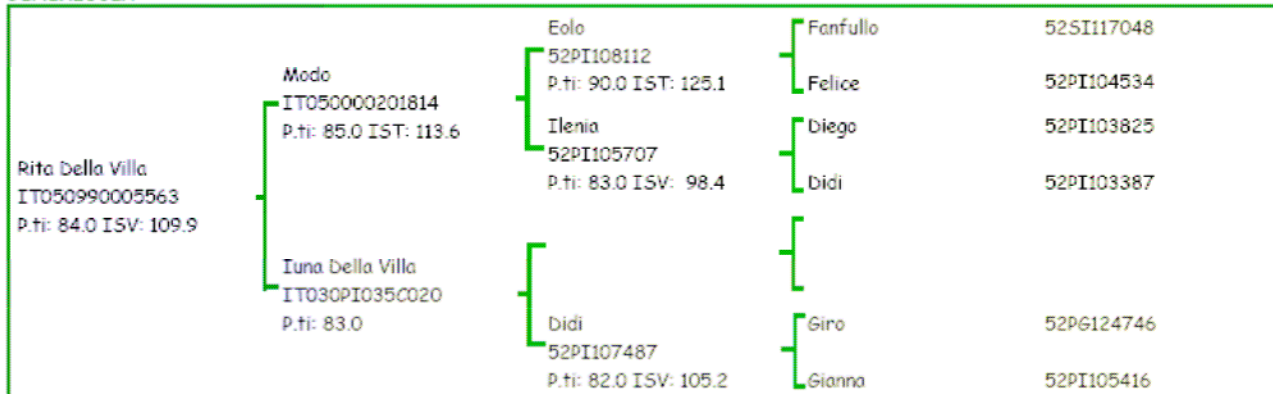

INDICI

	Indice	Acc.	Rank		Indice	Acc.	Rank		Indice	Acc.	Rank
Indice Selezione Toro	111.5	17	60	Indice Morfologia	108.3	58	81	Indice Selezione Vacca	109.9	37	76
Indice Accrescimento	109.8	16	61	Indice Muscolosità	95.2	52	27				
Indice Muscolosità	109.5	17	59	Indice Dimensioni	115.4	63	86				
				Indice Finezza	116.1	42	92				
				Indice Arti	89.0	43	14				

VALUTAZIONE MORFOLOGICA

Muscolosità								Dimensioni								Qualifiche				Punti
Barr.	Spalla	Dorso	Lombi	Grappa	Costola	Natica	Natica	Staturo	Tronco	Torso	Torso	Uchi	Ischi	Grappa	Cor.	Musc.	Dimen.	Arti	84.0	
Largh.	Conv.	Largh.	Largh.	Conv.	Spess.	Conv.	Largh.	Largh.	Altezza	Largh.	Largh.	Largh.	Largh.	Razza			Strut.			
3	4	3	4	3	3	4	3	4	5	4	4	4	4	4	B	B	M	B		
Arti e Struttura								Finezza				Car. Rip.		Difetti						
Grappa	Linea	Arti	Arti	Arti	Arti	Angolo	Ungh.	Schel.	Pelle	Mamm.		Testic.		<i>Sacro alto / att. coda alto</i> <i>Ciuffo fromentino</i> <i>Grappa spiovente</i>						
Inclin.	Super.	Ant.	Ant.	Pos.	Pos.	Pastola	Direz.													
3	3	3	3	2	3	3	3	3	2	3										

PESATE

Data	Kg
07-06-2007	561.00

FECONDAZIONI

Data	Toro	Nome	Tipo
20-03-2007	52LI102459	EUGENIO	A

Diagnosi di Gravidanza Positiva

Razza	Chianina	Lotto N. <div style="font-size: 2em; font-weight: bold; margin: 10px 0;">19</div>
Matricola	IT050990005055	
Nome	Ralissa Dello Zoccolo	
Data Nascita	07-08-2005	
Allevatore	NENCINI LUCIANO (PI)	

GENEALOGIA

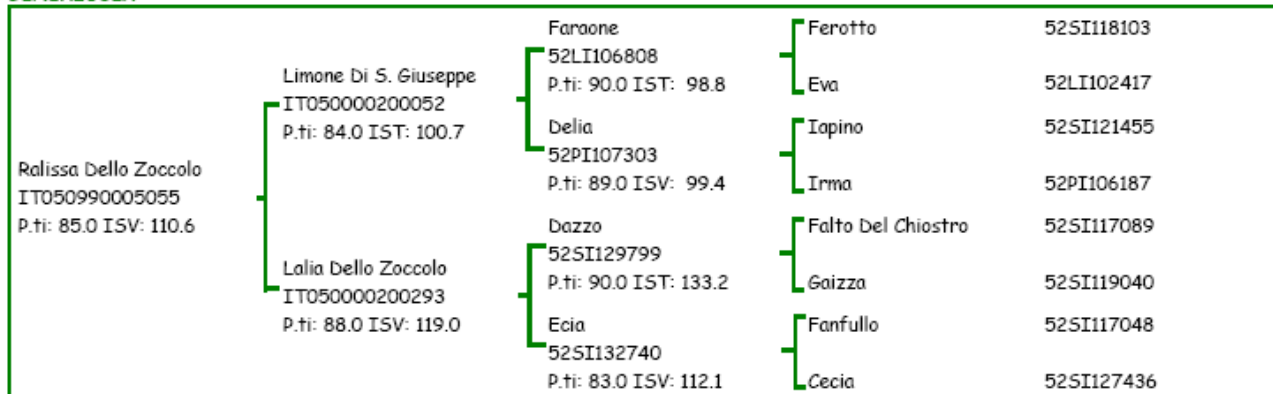

INDICI

	Indice	Acc.	Rank		Indice	Acc.	Rank		Indice	Acc.	Rank
Indice Selezione Toro	113.7	46	67	Indice Morfologia	107.4	65	78	Indice Selezione Vacca	110.5	55	78
Indice Accrescimento	105.6	45	45	Indice Muscolosità	118.2	62	91				
Indice Muscolosità	116.5	47	80	Indice Dimensioni	104.8	68	61				
				Indice Finezza	90.3	57	55				
				Indice Arti	109.8	58	77				

VALUTAZIONE MORFOLOGICA

Muscolosità										Dimensioni				Qualifiche				Punti	
Barra	Spalla	Dorso	Lombi	Grappa	Coscia	Natica	Natica	Statura	Tronco	Torace	Torace	Elei	Ischi	Grappa	Car.	Musc.	Dimen.	Arti	85.0
Largh.	Conv.	Largh.	Largh.	Conv.	Spess.	Conv.	Lungh.	Lungh.	Altezza	Largh.	Largh.	Largh.	Lungh.	Lungh.	Razza			Strut.	
3	3	4	4	4	4	4	3	4	4	4	3	4	4	4	B	M	M	S	
Arti e Struttura								Finezza		Car. Rip.		Difetti							
Grappa	Linea	Arti	Arti	Arti	Arti	Angolo	Ungh.	Schel.	Pello	Mamm.	Testic.	<i>Spalle mal dirette/mobili</i> <i>Sacro alto / att. coda alto</i> <i>Ciuffo fromentino</i>							
Inclin.	Super.	Ant.	Ant.	Pos.	Pos.	Pastaia	Direz.												
2	3	3	3	2	3	2	3	3	3	3									

PESATE

Data	Kg
07-06-2007	571.00

FECONDAZIONI

Data	Toro	Nome	Tipo
22-06-2007	52LI102459	EUGENIO	A

Razza	Chianina	Lotto N. <div style="font-size: 2em; font-weight: bold; border: 1px solid black; padding: 10px; width: 100px; margin: 0 auto;">20</div>
Matricola	IT049990001742	
Nome	Roberta	
Data Nascita	30-09-2005	
Allevatore	PAZZAGLI STEFANO (LI)	
Proprietario	GIANNELLINI EDILIO (LI)	

GENEALOGIA

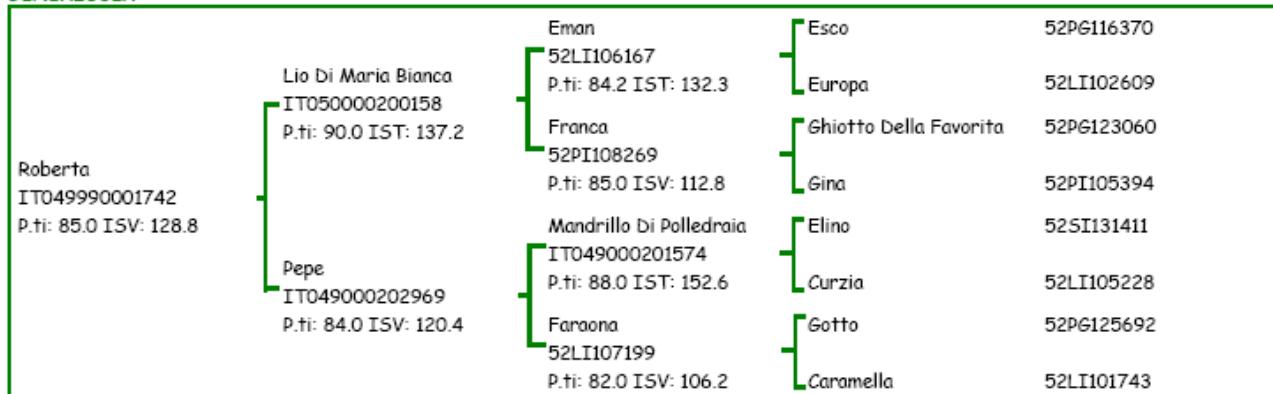

INDICI

	Indice	Acc.	Rank		Indice	Acc.	Rank		Indice	Acc.	Rank
Indice Selezione Toro	133.6	47	98	Indice Morfologia	123.8	65	99	Indice Selezione Vacca	128.7	56	99
Indice Accrescimento	128.1	45	95	Indice Muscolosità	126.1	61	98				
Indice Muscolosità	128.3	49	98	Indice Dimensioni	129.4	68	97				
				Indice Finezza	88.9	54	51				
				Indice Arti	114.4	55	86				

VALUTAZIONE MORFOLOGICA

Muscolosità								Dimensioni						Qualifiche				Punti	
Bar.	Spalla	Dorso	Lombi	Grappa	Coscia	Natica	Natica	Statura	Tronco	Torace	Torace	Ileci	Ischi	Grappa	Car.	Musc.	Dimen.	Arti	85.0
Largh.	Conv.	Largh.	Largh.	Conv.	Spess.	Conv.	Lungh.	Lungh.	Altezza	Largh.	Largh.	Largh.	Lungh.	Lungh.	Razza			Strut.	
4	4	4	4	4	4	3	4	4	4	4	4	4	4	4	B	M	M	B	
Arti e Struttura								Finezza		Car. Rip.		Difetti							
Grappa	Linea	Arti	Arti	Arti	Arti	Angolo	Ungh.	Schel.	Pelle	Mamm.	Testic.	<i>Spalle mal dirette/mobili</i> <i>Torace cinghiato</i> <i>Sacro alto / att. coda alto</i>							
Inclin.	Super.	Ant.	Ant.	Pos.	Pos.	Pastaia	Direz.												
3	3	3	3	3	3	3	3	3	3	3									

PESATE

Data	Kg
07-06-2007	576.00

FECONDAZIONI

Data	Toro	Nome	Tipo
24-02-2007	IT054000063694	NURSO	A

Diagnosi di Gravidanza Positiva
Sesso del feto: FEMMINA

Razza	Chianina	Lotto N. <div style="font-size: 2em; font-weight: bold; border: 1px solid black; padding: 10px; width: 100px; margin: 0 auto;">21</div>
Matricola	IT053990022777	
Nome	Rina	
Data Nascita	19-09-2005	
Allevatore	PIERETTO MAURO (GR)	

GENEALOGIA

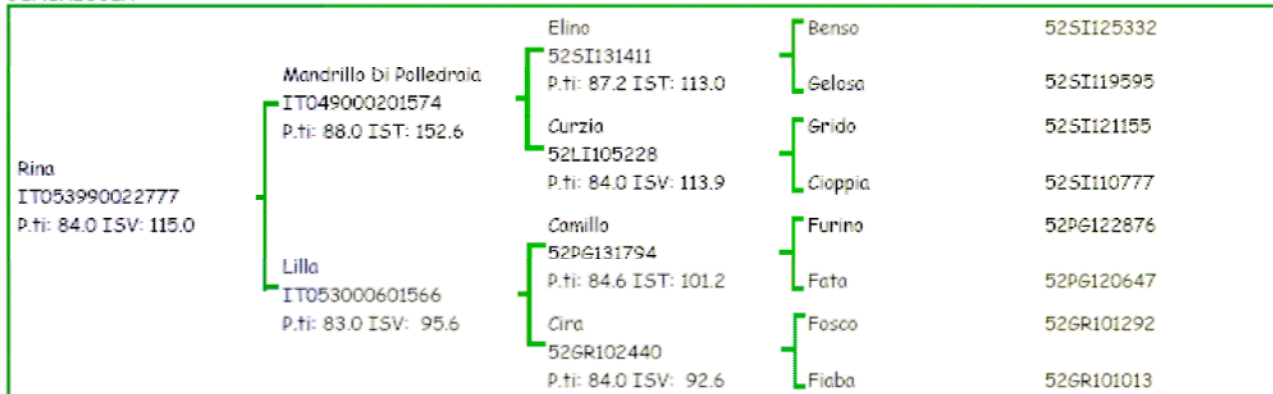

INDICI

	Indice	Acc.	Rank		Indice	Acc.	Rank		Indice	Acc.	Rank
Indice Selezione Toro	124.3	44	91	Indice Morfologia	105.5	65	70	Indice Selezione Vacca	114.9	54	90
Indice Accrescimento	121.6	43	89	Indice Muscolosità	121.8	62	95				
Indice Muscolosità	119.5	46	87	Indice Dimensioni	97.6	68	36				
				Indice Finezza	103.8	55	88				
				Indice Arti	100.7	56	50				

VALUTAZIONE MORFOLOGICA

Muscolosità								Dimensioni					Qualifiche				Punti		
Barr.	Spalla	Dorso	Lombi	Gruppo	Costola	Natica	Natica	Statura	Tronco	Torace	Torace	Zocci	Zocchi	Gruppo	Cor.	Musc.	Dimen.	Arti	84.0
Largh.	Conv.	Largh.	Largh.	Conv.	Spess.	Conv.	Lungh.	Lungh.	Altezza	Largh.	Largh.	Largh.	Largh.	Lungh.	Razza			Strut.	
3	4	3	4	4	4	4	3	3	4	4	4	4	3	3	B	M	M	B	
Arti e Struttura								Finezza		Car. Rip.		Difetti							
Gruppo	Linea	Arti	Arti	Arti	Arti	Angole	Ungh.	Schel.	Pelle	Mamm.	Testic.	<i>Ciuffo framentino</i>							
Inclin.	Super.	Ant.	Ant.	Pos.	Pos.	Pastola	Direz.												
3	3	3	3	2	4	3	3	3	3	3									

PESATE

Data	Kg
07-06-2007	561.00

FECONDAZIONI

Data	Toro	Nome	Tipo
08-03-2007	52PI107593	DIRO	A

Diagnosi di Gravidanza Positiva
Sesso del feto: MASCHIO

Razza	Chianina	Lotto N. <div style="font-size: 48px; font-weight: bold;">22</div>
Matricola	IT050990005057	
Nome	Rina Dello Zoccolo	
Data Nascita	26-09-2005	
Allevatore	NENCINI LUCIANO (PI)	

GENEALOGIA

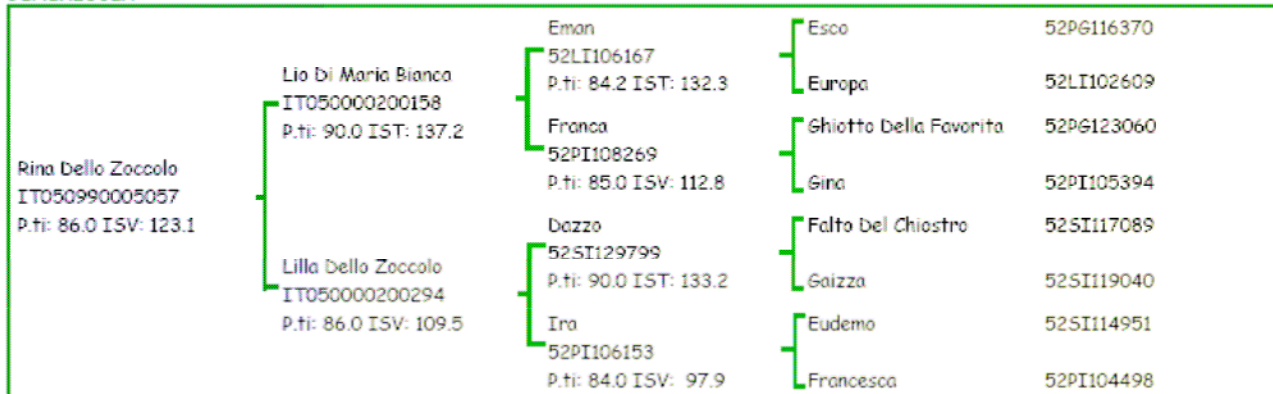

INDICI

	Indice	Acc.	Rank		Indice	Acc.	Rank		Indice	Acc.	Rank
Indice Selezione Toro	126.5	48	93	Indice Morfologia	119.6	63	98	Indice Selezione Vacca	123.1	55	99
Indice Accrescimento	116.6	46	80	Indice Muscolosità	121.3	60	95				
Indice Muscolosità	127.1	50	97	Indice Dimensioni	128.3	66	97				
				Indice Finezza	79.4	53	22				
				Indice Arti	128.7	54	97				

VALUTAZIONE MORFOLOGICA

Muscolosità								Dimensioni				Qualifiche				Punti			
Barr.	Spalla	Dorso	Lombi	Gruppo	Costola	Natica	Natica	Statura	Tronco	Torace	Torace	Occhi	Zocchi	Gruppo	Cor.	Musc.	Dimen.	Arti	86.0
Largh.	Conv.	Largh.	Largh.	Conv.	Spess.	Conv.	Lungh.	Lungh.	Altezza	Largh.	Largh.	Largh.	Largh.	Lungh.	Razza			Strut.	
3	3	3	4	4	4	4	3	4	4	4	4	4	3	4	M	M	M	B	
Arti e Struttura								Finezza		Car. Rip.		Difetti							
Gruppo	Linea	Arti	Arti	Arti	Arti	Angole	Ungh.	Schel.	Pelle	Mamm.	Testic.	Spalle mal dirette/mobili Sacro alto / att. coda alto							
Inclin.	Super.	Ant.	Ant.	Pos.	Pos.	Pastola	Direz.												
3	3	3	3	3	3	3	3	3	3	3									

PESATE

Data	Kg
07-06-2007	576.00

FECONDAZIONI

Data	Toro	Nome	Tipo
21-04-2007	52LI102459	EUGENIO	A

Diagnosi di Gravidanza Positiva

Razza	Chianina	Lotto N. <div style="font-size: 2em; font-weight: bold; margin: 10px 0;">23</div>
Matricola	IT054000096401	
Nome	Simona	
Data Nascita	18-09-2005	
Allevatore	AZ.AG.LOMBARDI ILIO (PG)	

GENEALOGIA

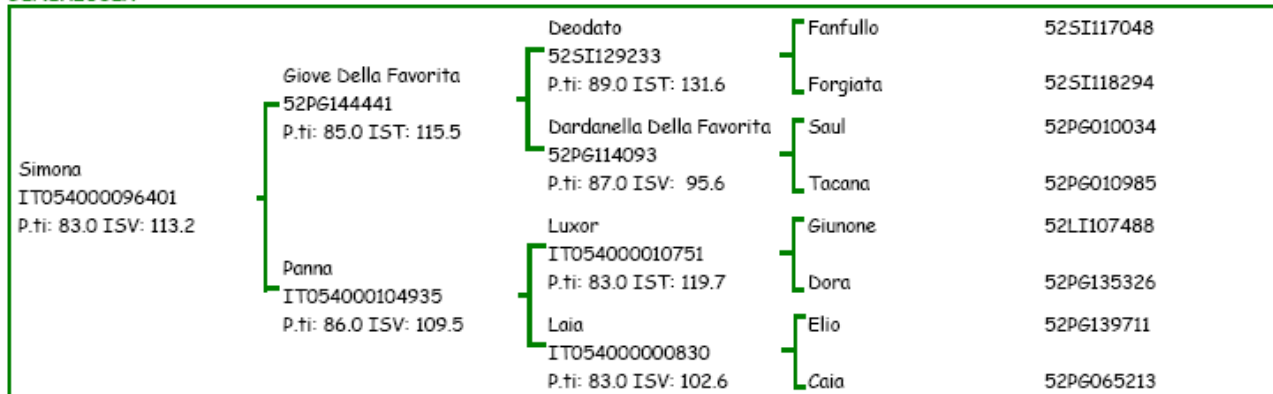

INDICI

	Indice	Acc.	Rank		Indice	Acc.	Rank		Indice	Acc.	Rank
Indice Selezione Toro	113.4	40	66	Indice Morfologia	112.9	65	92	Indice Selezione Vacca	113.1	52	86
Indice Accrescimento	112.7	38	70	Indice Muscolosità	108.1	61	69				
Indice Muscolosità	110.0	42	60	Indice Dimensioni	116.6	68	88				
				Indice Finezza	107.7	54	89				
				Indice Arti	92.0	56	22				

VALUTAZIONE MORFOLOGICA

Muscolosità								Dimensioni				Qualifiche				Punti 83.0		
Barra	Spalla	Dorso	Lombi	Grappa	Coscia	Natica	Natica	Statura	Tronco	Torace	Torace	Ileci	Ischi	Grappa	Car.		Musc.	Dimen.
Largh.	Conv.	Largh.	Largh.	Conv.	Spess.	Conv.	Lungh.	Lungh.	Altezza	Largh.	Largh.	Largh.	Lungh.	Lungh.	Razza			Strut.
4	4	4	4	4	3	3	3	4	4	4	4	3	3	4	B	M	M	S
Arti e Struttura								Finezza		Car. Rip.		Difetti						
Grappa	Linea	Arti	Arti	Arti	Arti	Angolo	Ungh.	Schel.	Pelle	Mamm.	Testic.	<i>Spalle mal dirette/mobili</i> <i>Sacro alto / att. coda alto</i> <i>Tare molli</i>						
Inclin.	Super.	Ant.	Ant.	Pos.	Pos.	Pastaia	Direz.											
3	3	3	4	2	3	3	3	3	3	3								

PESATE

Data	Kg
07-06-2007	538.00

FECONDAZIONI

Data	Toro	Nome	Tipo
24-05-2007	52LI102459	EUGENIO	A

Diagnosi di Gravidanza Positiva

Razza Chianina
 Matricola IT054000096413
 Nome Ruggera
 Data Nascita 21-10-2005
 Allevatore ATANASI ALDO, ARNALDO E MARIO (PG)

Lotto N.

24

GENEALOGIA

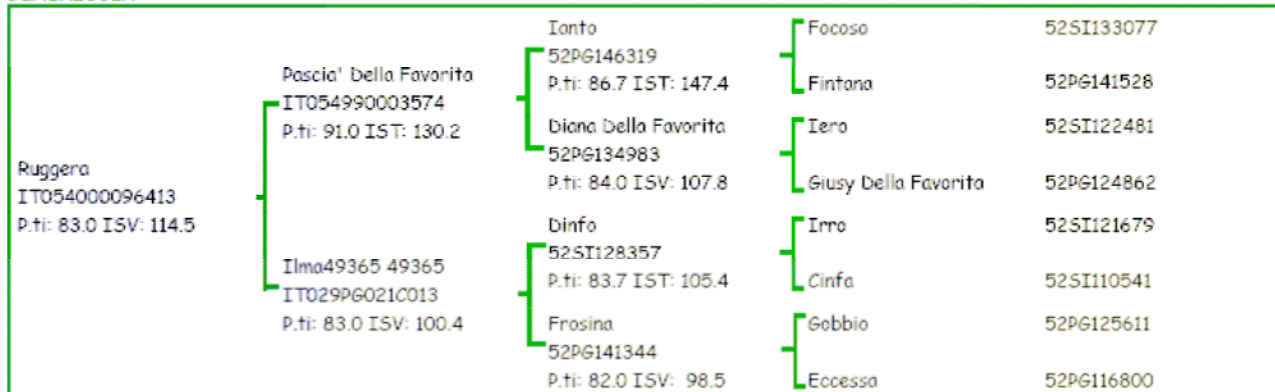

INDICI

	Indice	Acc.	Rank		Indice	Acc.	Rank		Indice	Acc.	Rank
Indice Selezione Toro	114.5	38	70	Indice Morfologia	114.3	57	94	Indice Selezione Vacca	114.4	47	89
Indice Accrescimento	114.3	36	74	Indice Muscolosità	104.0	51	57				
Indice Muscolosità	110.4	40	62	Indice Dimensioni	121.0	62	93				
				Indice Finezza	97.4	40	78				
				Indice Arti	78.1	42	1				

VALUTAZIONE MORFOLOGICA

Muscolosità										Dimensioni						Qualifiche				Punti
Barra	Spalla	Dorso	Lombi	Grappa	Coscia	Natica	Natica	Staturo	Tronco	Torace	Torace	Ileai	Ischi	Grappa	Can.	Musc.	Dimen.	Arti		
Largh.	Conv.	Largh.	Largh.	Conv.	Spess.	Conv.	Lung.	Lung.	Altezza	Largh.	Largh.	Largh.	Largh.	Lung.	Razze			Strut.		
4	4	4	4	3	4	3	4	4	5	4	3	4	3	4	B	M	M	S	83.0	
Arti e Struttura										Finezza		Car. Rip.		Difetti						
Grappa	Linea	Arti	Arti	Arti	Arti	Angolo	Ungh.	Schel.	Pelle	Mamm.	Testic.									
Inclin.	Super.	Ant.	Ant.	Pos.	Pos.	Pastola	Direz.													
3	2	3	3	1	3	2	2	3	3	3		Sacro alto / att. coda alto Depigmentazione cutanea Grappa spiovente								

PESATE

Data	Kg
07-06-2007	537.00

FECONDAZIONI

Data	Toro	Nome	Tipo
18-06-2007	52LI102459	EUGENIO	A

Razza	Chianina	Lotto N. <div style="font-size: 2em; font-weight: bold;">25</div>
Matricola	IT054990044378	
Nome	Rinella	
Data Nascita	16-10-2005	
Allevatore	AZ. AGR. F.LLI ALBERATI S.S. (PG)	

GENEALOGIA

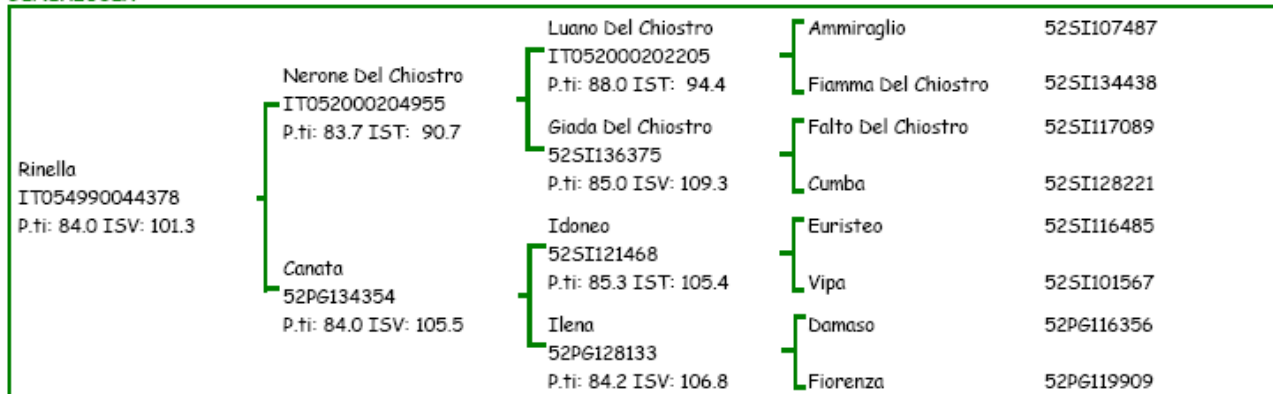

INDICI

	Indice	Acc.	Rank		Indice	Acc.	Rank		Indice	Acc.	Rank
Indice Selezione Toro	98.4	40	13	Indice Morfologia	104.2	61	64	Indice Selezione Vacca	101.3	50	33
Indice Accrescimento	97.1	38	12	Indice Muscolosità	97.5	56	34				
Indice Muscolosità	99.9	42	23	Indice Dimensioni	110.1	65	76				
				Indice Finezza	103.6	46	88				
				Indice Arti	110.5	48	78				

VALUTAZIONE MORFOLOGICA

Muscolosità								Dimensioni					Qualifiche				Punti		
Barr.	Spalla	Dorso	Lombi	Grappa	Coscia	Natica	Natica	Statura	Tronco	Torace	Torace	Ileai	Ischi	Grappa	Car.	Musc.	Dimen.	Arti	84.0
Largh.	Conv.	Largh.	Largh.	Conv.	Spess.	Conv.	Lungh.	Lungh.	Altezza	Largh.	Largh.	Largh.	Lungh.	Lungh.	Razza			Strut.	
3	3	3	4	4	4	3	3	4	4	4	4	4	3	3	B	B	M	B	
Arti e Struttura								Finezza		Car. Rip.		Difetti							
Grappa	Linea	Arti	Arti	Arti	Arti	Angolo	Ungh.	Schel.	Pelle	Mamm.	Testic.	Fiocco coda grigio/bianco							
Inclin.	Super.	Ant.	Ant.	Pos.	Pos.	Pastaia	Direz.												
2	3	3	3	3	3	3	3	3	3	3									

PESATE

Data	Kg
07-06-2007	560.00

FECONDAZIONI

Data	Toro	Nome	Tipo
09-05-2007	IT054000063694	NURSO	A

Diagnosi di Gravidanza Positiva

Razza	Chianina	Lotto N. <div style="font-size: 2em; font-weight: bold; margin: 10px 0;">26</div>
Matricola	IT054000096415	
Nome	Rossella	
Data Nascita	30-10-2005	
Allevatore	ATANASI ALDO, ARNALDO E MARIO (PG)	

GENEALOGIA

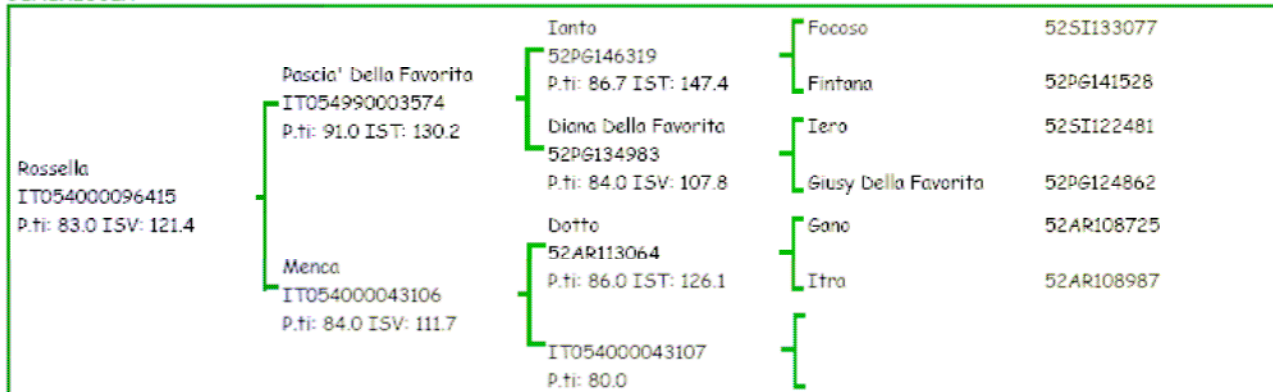

INDICI

	Indice	Acc.	Rank		Indice	Acc.	Rank		Indice	Acc.	Rank
Indice Selezione Toro	122.5	39	88	Indice Morfologia	120.2	56	98	Indice Selezione Vacca	121.4	47	98
Indice Accrescimento	119.3	36	85	Indice Muscolosità	101.0	50	46				
Indice Muscolosità	118.7	41	85	Indice Dimensioni	132.2	60	98				
				Indice Finezza	99.8	40	86				
				Indice Arti	97.3	41	38				

VALUTAZIONE MORFOLOGICA

Muscolosità								Dimensioni					Qualifiche				Punti		
Barr.	Spalla	Dorso	Lombi	Gruppo	Costola	Natiche	Natiche	Statura	Tronco	Torace	Torace	Zocci	Zocchi	Gruppo	Cor.	Musc.	Dimen.	Arti	83.0
Largh.	Conv.	Largh.	Largh.	Conv.	Spess.	Conv.	Largh.	Largh.	Altezza	Largh.	Largh.	Largh.	Largh.	Largh.	Razza			Strut.	
3	3	3	3	3	3	4	3	4	5	4	3	4	4	5	S	B	M	B	
Arti e Struttura								Finezza		Car. Rip.		Difetti							
Gruppo	Linea	Arti	Arti	Arti	Arti	Angole	Ungh.	Schal.	Pelle	Mamm.	Testic.	Sacro alto / att. coda alto Ciuffo fromentino							
Inclin.	Super.	Ant.	Ant.	Pos.	Pos.	Pastola	Direz.												
3	3	3	3	2	3	2	3	3	3	3									

PESATE

Data	Kg
07-06-2007	543.00

FECONDAZIONI

Data	Toro	Nome	Tipo
06-02-2007	IT049000201574	MANDRILLO A	

Diagnosi di Gravidanza Positiva
Sesso del feto: MASCHIO

Razza	Chianina	Lotto N. <div style="font-size: 2em; font-weight: bold; margin: 10px 0;">27</div>
Matricola	IT051990014288	
Nome	Resa	
Data Nascita	20-08-2005	
Allevatore	FABBRETTI CIPRIANO E FABIO (AR)	

GENEALOGIA

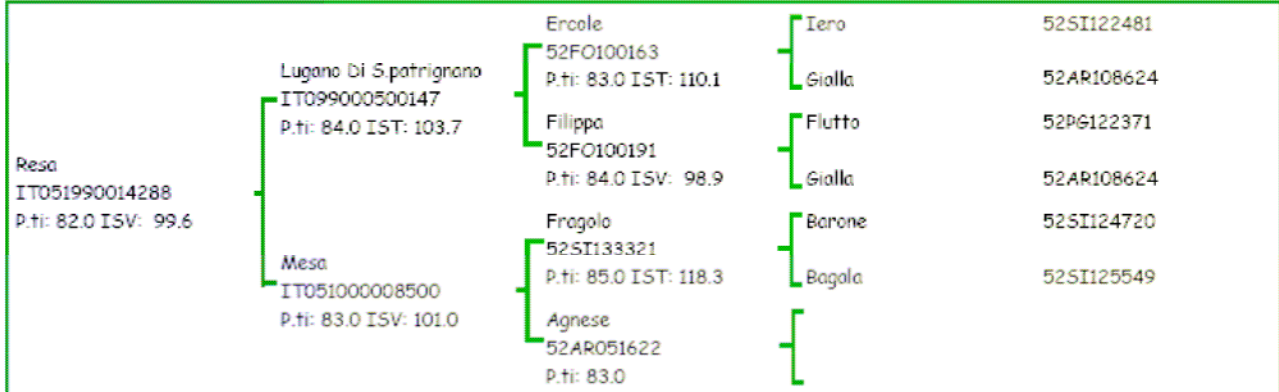

INDICI

	Indice	Acc.	Rank		Indice	Acc.	Rank		Indice	Acc.	Rank
Indice Selezione Toro	105.7	19	40	Indice Morfologia	93.3	60	11	Indice Selezione Vacca	99.5	39	23
Indice Accrescimento	106.0	18	46	Indice Muscolosità	94.9	55	26				
Indice Muscolosità	103.8	19	38	Indice Dimensioni	90.5	65	14				
				Indice Finezza	98.0	45	80				
				Indice Arti	86.8	46	10				

VALUTAZIONE MORFOLOGICA

Muscolosità									Dimensioni					Qualifiche				Punti		
Barra	Spalla	Dorso	Lombi	Gruppo	Coscia	Natica	Natica		Statura	Tronco	Torace	Torace	Ileai	Ischi	Gruppo	Can.	Musc.	Dimen.	Arti	82.0
Largh.	Conv.	Largh.	Largh.	Conv.	Spess.	Conv.	Lungh.		Lungh.	Airnezze	Largh.	Largh.	Largh.	Largh.	Lungh.	Rezze			Strut.	
3	3	2	3	3	3	3	3		3	4	3	3	3	2	3	B	B	B	S	
Arti e Struttura									Finezza		Car.Rip.		Difetti							
Gruppo	Linea	Arti	Arti	Arti	Arti	Angolo	Ungh.		Schel.	Pelle	Mamm.	Testic.	<i>Spalle mal dirette/mobili</i> <i>Sacro alto / att. coda alto</i>							
Inclin.	Super.	Ant.	Ant.	Pos.	Pos.	Pastola	Direz.													
4	2	3	3	2	4	3	3		3	3	3									

PESATE

Data	Kg
07-06-2007	532.00

FECONDAZIONI

Data	Toro	Nome	Tipo
24-02-2007	52PG116370	ESCO	A

Diagnosi di Gravidanza Positiva
Sesso del feto: FEMMINA

Razza	Chianina	Lotto N. <div style="font-size: 2em; font-weight: bold; border: 1px solid black; padding: 10px; width: 100px; margin: 0 auto;">28</div>
Matricola	IT048990012887	
Nome	Romina De' Chiari	
Data Nascita	01-10-2005	
Allevatore	LE QUERCE DEI CHIARI (FI)	

GENEALOGIA

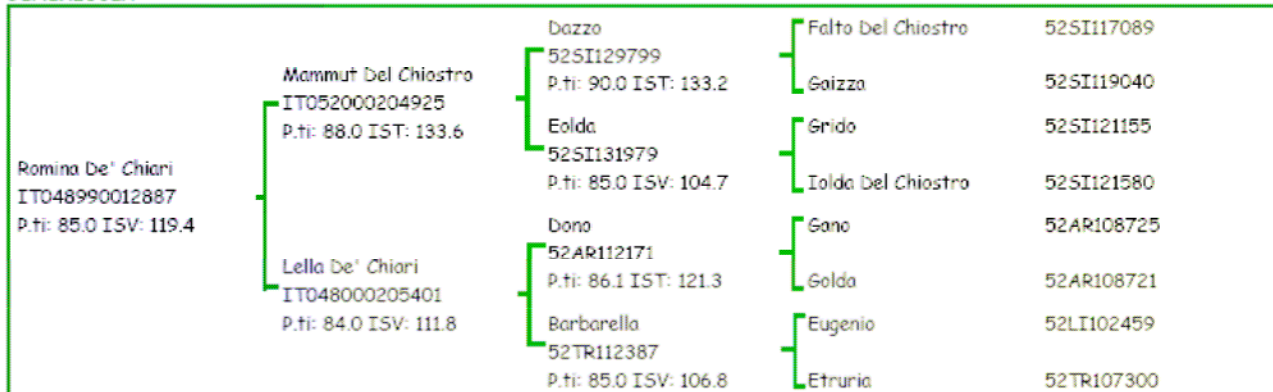

INDICI

	Indice	Acc.	Rank		Indice	Acc.	Rank		Indice	Acc.	Rank
Indice Selezione Toro	124.3	46	91	Indice Morfologia	114.4	61	94	Indice Selezione Vacca	119.4	53	96
Indice Accrescimento	107.0	44	50	Indice Muscolosità	129.5	57	99				
Indice Muscolosità	131.9	48	99	Indice Dimensioni	108.4	65	72				
				Indice Finezza	84.2	50	36				
				Indice Arti	98.2	51	41				

VALUTAZIONE MORFOLOGICA

Muscolosità								Dimensioni						Qualifiche				Punti	
Barr.	Spella	Dorso	Lombi	Grappa	Costa	Natica	Natica	Statura	Tronco	Torso	Torso	Uchi	Zocchi	Grappa	Cor.	Musc.	Dimen.	Arti	85.0
Largh.	Conv.	Largh.	Largh.	Conv.	Spess.	Conv.	Lungh.	Lungh.	Altezza	Largh.	Largh.	Largh.	Lungh.	Lungh.	Razza			Strut.	
4	3	4	4	4	4	4	3	4	4	4	4	4	3	4	B	M	M	B	
Arti e Struttura								Finezza		Car. Rip.		Difetti							
Grappa	Linea	Arti	Arti	Arti	Arti	Angole	Ungh.	Schel.	Pelle	Mamm.	Testic.	<i>Sacro alto / att. coda alto</i> <i>Ciuffo fromentino</i>							
Inclin.	Super.	Ant.	Ant.	Pos.	Pos.	Pastola	Direz.												
3	2	3	3	2	3	3	3	3	3	3									

PESATE

Data	Kg
07-06-2007	615.00

FECONDAZIONI

Data	Toro	Nome	Tipo
19-04-2007	52P6116370	ESCO	A

Diagnosi di Gravidanza Positiva

Razza	Chianina	Lotto N. <div style="font-size: 2em; font-weight: bold; margin: 10px 0;">29</div>
Matricola	IT048990013976	
Nome	Rosa	
Data Nascita	17-10-2005	
Allevatore	MILLONI MARCELLO (FI)	

GENEALOGIA

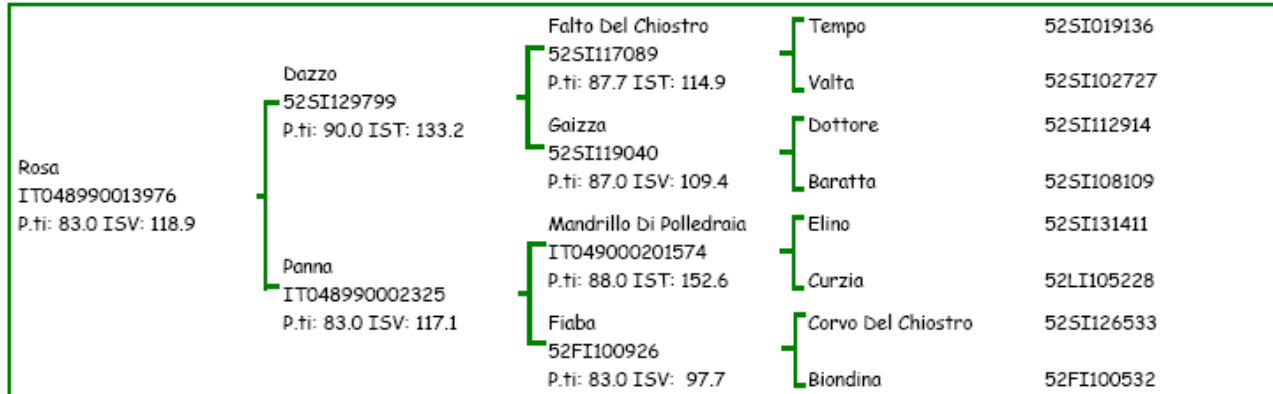

INDICI

	Indice	Acc.	Rank		Indice	Acc.	Rank		Indice	Acc.	Rank
Indice Selezione Toro	128.5	50	95	Indice Morfologia	109.2	67	84	Indice Selezione Vacca	118.9	59	96
Indice Accrescimento	124.1	49	92	Indice Muscolosità	124.2	64	97				
Indice Muscolosità	123.8	52	94	Indice Dimensioni	106.5	69	66				
				Indice Finezza	76.0	59	14				
				Indice Arti	116.4	60	88				

VALUTAZIONE MORFOLOGICA

Muscolosità								Dimensioni				Qualifiche				Punti			
Barra	Spalla	Dorso	Lombi	Grappa	Coscia	Natica	Natica	Statura	Tronco	Torace	Torace	Ilci	Ischi	Grappa	Car.	Musc.	Dimen.	Arti	83.0
Largh.	Conv.	Largh.	Largh.	Conv.	Spess.	Conv.	Lungh.	Lungh.	Altezza	Largh.	Largh.	Largh.	Lungh.	Lungh.	Razza			Strut.	
4	3	3	4	4	4	4	4	3	4	3	4	3	3	4	B	M	M	S	
Arti e Struttura								Finezza		Car. Rip.		Difetti							
Grappa	Linea	Arti	Arti	Arti	Arti	Angolo	Ungh.	Schel.	Pelle	Mamm.	Testic.	Sacro alto / att. coda alto							
Inclin.	Super.	Ant.	Ant.	Pos.	Pos.	Pastaia	Direz.												
3	2	3	3	2	3	3	3	3	4	3									

PESATE

Data	Kg
07-06-2007	530.00

FECONDAZIONI

Data	Toro	Nome	Tipo
19-04-2007	52P6116370	ESCO	A

Diagnosi di Gravidanza Positiva

Razza	Chianina	Lotto N. <div style="font-size: 48px; font-weight: bold; margin: 0;">31</div>
Matricola	IT051990016153	
Nome	Romolina	
Data Nascita	04-08-2005	
Allevatore	PIEGAI FRANCO (AR)	

GENEALOGIA

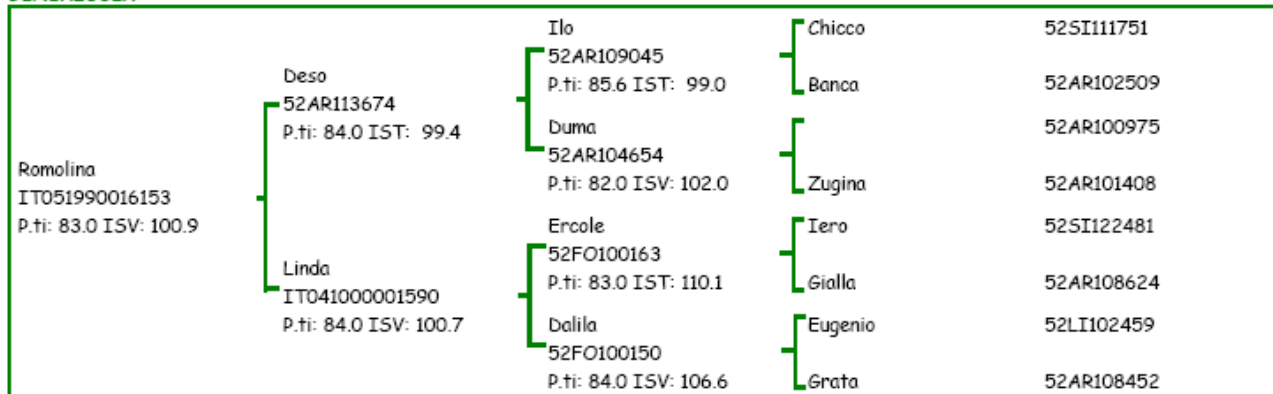

INDICI

	Indice	Acc.	Rank		Indice	Acc.	Rank		Indice	Acc.	Rank
Indice Selezione Toro	103.7	17	32	Indice Morfologia	98.0	50	31	Indice Selezione Vacca	100.9	33	30
Indice Accrescimento	105.4	16	44	Indice Muscolosità	111.0	44	77				
Indice Muscolosità	101.2	17	28	Indice Dimensioni	90.3	55	14				
				Indice Finezza	100.7	33	87				
				Indice Arti	96.2	35	35				

VALUTAZIONE MORFOLOGICA

Muscolosità								Dimensioni					Qualifiche				Punti		
Barr.	Spalla	Dorso	Lombi	Grappa	Coscia	Natica	Natica	Statura	Tronco	Torace	Torace	Ilci	Ischi	Grappa	Car.	Musc.	Dimen.	Arti	83.0
Largh.	Conv.	Largh.	Largh.	Conv.	Spess.	Conv.	Lungh.	Lungh.	Altezza	Largh.	Largh.	Largh.	Lungh.	Razza				Strut.	
4	4	4	4	4	4	3	3	3	3	4	4	4	3	3	B	M	B	B	
Arti e Struttura								Finezza		Car. Rip.		Difetti							
Grappa	Linea	Arti	Arti	Arti	Arti	Angolo	Ungh.	Schel.	Pelle	Mamm.	Testic.	Sacro alto / att. coda alto							
Inclin.	Super.	Ant.	Ant.	Pos.	Pos.	Pastaia	Direz.												
3	3	3	3	2	3	3	4	3	3	3									

PESATE

Data	Kg
07-06-2007	563.00

FECONDAZIONI

Data	Toro	Nome	Tipo
13-02-2007	IT049000201574	MANDRILLO A	

Diagnosi di Gravidanza Positiva
Sesso del feto: MASCHIO

Razza	Chianina	Lotto N. <div style="font-size: 48px; font-weight: bold;">32</div>
Matricola	IT056990014494	
Nome	Soufia	
Data Nascita	20-09-2005	
Allevatore	AZ.AGR.IL FIORENTINO (VT)	

GENEALOGIA

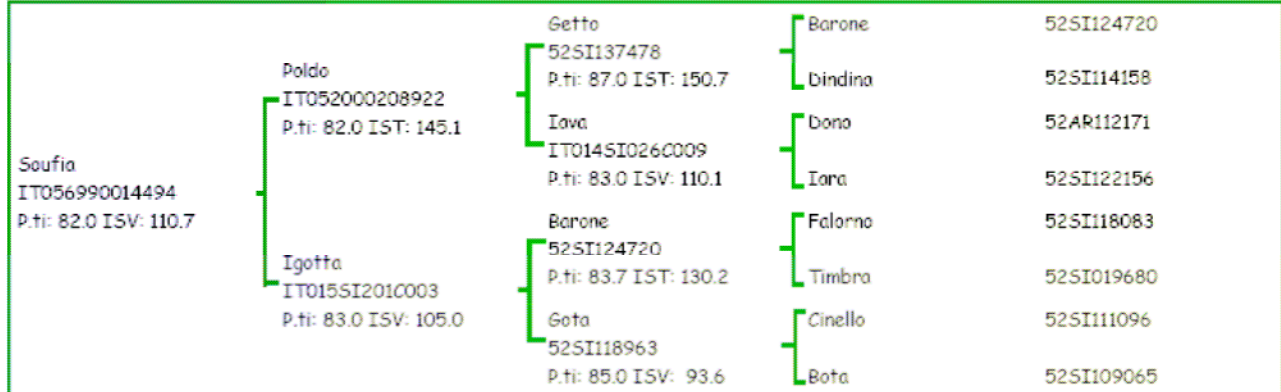

INDICI

	Indice	Acc.	Rank		Indice	Acc.	Rank		Indice	Acc.	Rank
Indice Selezione Toro	127.1	40	94	Indice Morfologia	94.2	55	14	Indice Selezione Vacca	110.7	47	79
Indice Accrescimento	120.8	38	88	Indice Muscolosità	109.9	50	74				
Indice Muscolosità	124.5	42	94	Indice Dimensioni	84.5	60	5				
				Indice Finezza	104.1	41	88				
				Indice Arti	90.6	42	18				

VALUTAZIONE MORFOLOGICA

Muscolosità								Dimensioni					Qualifiche				Punti		
Barr.	Spalla	Dorso	Lombi	Gruppo	Coscia	Natica	Natica	Statura	Tronco	Torace	Torace	Ile	Ischi	Gruppo	Can.	Musc.	Dimen.	Arti	82.0
Largh.	Conv.	Largh.	Largh.	Conv.	Spess.	Conv.	Lungh.	Lungh.	Altezza	Largh.	Largh.	Largh.	Lungh.	Lungh.	Rezze			Strut.	
4	4	3	4	4	3	3	3	3	3	3	3	3	2	3	B	B	B	S	
Arti e Struttura								Finezza		Car. Rip.		Difetti							
Gruppo	Linea	Arti	Arti	Arti	Arti	Angolo	Ungh.	Schel.	Pelle	Mamm.	Testic.	Gruppa spiovente							
Inclin.	Super.	Ant.	Ant.	Pos.	Pos.	Pastola	Direz.												
2	3	3	3	2	4	1	3	3	3	3									

PESATE

Data	Kg
07-06-2007	538.00

FECONDAZIONI

Data	Toro	Nome	Tipo
23-02-2007	IT049000201574	MANDRILLO	A

Diagnosi di Gravidanza Positiva
Sesso del feto: FEMMINA

Razza	Chianina	Lotto N. <div style="font-size: 2em; font-weight: bold;">33</div>
Matricola	IT056990026520	
Nome	Raimonda Delle Pile	
Data Nascita	09-09-2005	
Allevatore	SOC.AGR.AGRICOLA LE PILE ARL (VT)	

GENEALOGIA

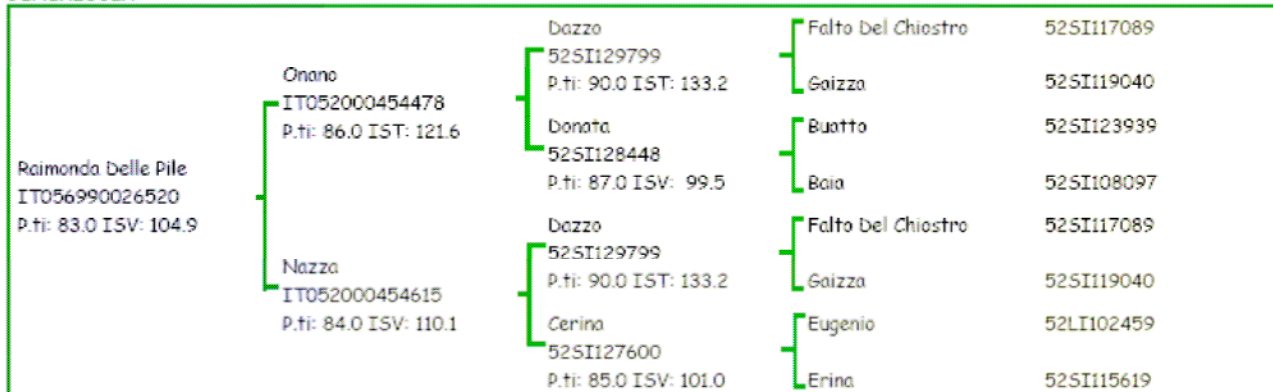

INDICI

	Indice	Acc.	Rank		Indice	Acc.	Rank		Indice	Acc.	Rank
Indice Selezione Toro	121.0	43	86	Indice Morfologia	88.8	60	3	Indice Selezione Vacca	104.9	51	52
Indice Accrescimento	122.8	42	90	Indice Muscolosità	108.7	55	71				
Indice Muscolosità	113.2	45	71	Indice Dimensioni	79.6	64	2				
				Indice Finezza	83.2	47	33				
				Indice Arti	114.0	48	85				

VALUTAZIONE MORFOLOGICA

Muscolosità										Dimensioni						Qualifiche				Punti
Barr.	Spalla	Dorso	Lombi	Gruppo	Costola	Natica	Natica	Staturo	Torace	Torace	Torace	Uchi	Zocchi	Gruppo	Car.	Musc.	Dimen.	Arti	Punti	
Largh.	Conv.	Largh.	Largh.	Conv.	Spess.	Conv.	Lung.	Lung.	Altezza	Largh.	Largh.	Largh.	Lung.	Lung.	Rezza			Strut.		
4	3	3	4	3	4	4	3	3	3	3	2	3	2	3	B	M	B	B	83.0	
Arti e Struttura								Finezza		Car. Rip.		Difetti								
Gruppo	Linea	Arti	Arti	Arti	Arti	Angole	Ung.	Schal.	Pelle	Mamm.	Testic.	<i>Spalle mal dirette/mobili</i> <i>Torace cinghiato</i> <i>Sacro alto / att. coda alto</i>								
Inclin.	Super.	Ant.	Ant.	Pos.	Pos.	Pastola	Direz.													
3	2	4	3	2	3	3	3	3	3	3										

PESATE

Data	Kg
07-06-2007	502.00

FECONDAZIONI

Data	Toro	Nome	Tipo
09-05-2007	525I122481	IERO	A

Diagnosi di Gravidanza Positiva

Razza	Chianina	Lotto N. <div style="font-size: 48px; font-weight: bold;">34</div>
Matricola	IT048990012501	
Nome	Renna	
Data Nascita	20-10-2005	
Allevatore	BORGIOI ADRIANO E UMBERTO (FI)	

GENEALOGIA

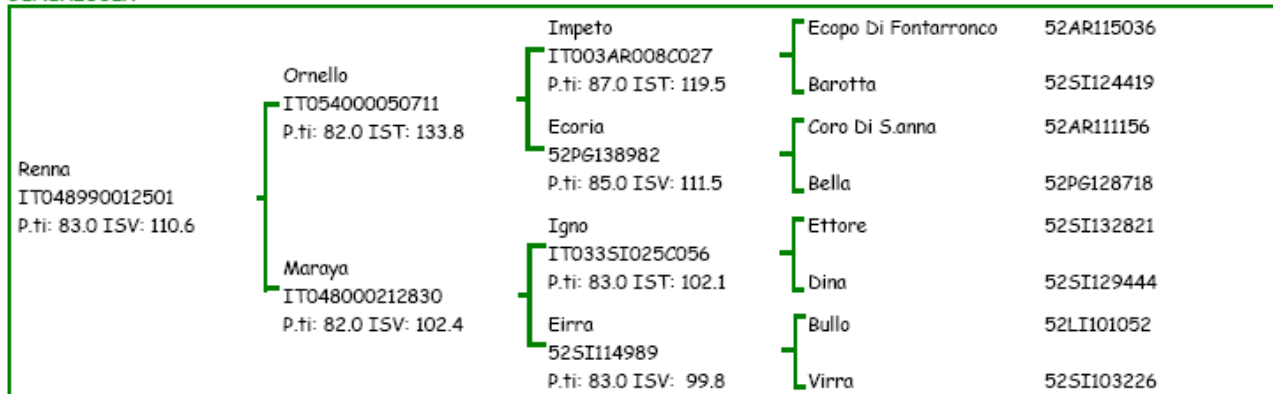

INDICI

	Indice	Acc.	Rank		Indice	Acc.	Rank		Indice	Acc.	Rank
Indice Selezione Toro	117.0	37	77	Indice Morfologia	104.1	56	63	Indice Selezione Vacca	110.5	46	78
Indice Accrescimento	112.5	33	69	Indice Muscolosità	98.0	49	36				
Indice Muscolosità	115.8	40	78	Indice Dimensioni	106.9	61	68				
				Indice Finezza	95.9	38	73				
				Indice Arti	90.5	40	18				

VALUTAZIONE MORFOLOGICA

Muscolosità								Dimensioni					Qualifiche				Punti		
Bar.	Spalla	Dorso	Lombi	Grappa	Coscia	Natica	Natica	Statura	Tronco	Torace	Torace	Ileci	Ischi	Grappa	Can.	Musc.	Dimen.	Arti	83.0
Largh.	Conv.	Largh.	Largh.	Conv.	Spess.	Conv.	Lungh.	Lungh.	Altezza	Largh.	Largh.	Largh.	Lungh.	Lungh.	Razza			Strut.	
3	3	3	4	4	3	3	4	3	4	4	4	3	3	3	B	B	B	S	
Arti e Struttura								Finezza		Car. Rip.		Difetti							
Grappa	Linea	Arti	Arti	Arti	Arti	Angolo	Ungh.	Schel.	Pelle	Mamm.	Testic.	Sacro alto / att. coda alto							
Inclin.	Super.	Ant.	Ant.	Pos.	Pos.	Pastaia	Direz.												
3	2	3	3	2	3	3	3	3	3	3									

PESATE

Data	Kg
07-06-2007	515.00

FECONDAZIONI

Data	Toro	Nome	Tipo
23-06-2007	IT054000063694	NURSO	A



**MONTE
DEI PASCHI
DI SIENA**
BANCA DAL 1472



FINANZIAMENTO A BREVE-MEDIO TERMINE

Per acquisto riproduttori femmine della specie bovina Chianina

FINALITA': il finanziamento a breve-medio termine è destinato a sostenere le esigenze di liquidità dell'allevatore in occasione dell'acquisto di riproduttori femmine della specie bovina Chianina (gravide e non) che verranno vendute mediante asta pubblica presso il Complesso di Selezione e moltiplicazione manze "Silvio Datti" di Ponte Presale;

FORMA TECNICA: prestito chirografario agrario;

DURATA: da 18 mesi a 60 mesi;

AMMORTAMENTO: rate semestrali fino a 24 mesi di pre ammortamento

TASSO: fisso per tutta la durata dell'operazione e corrispondente a tasso Euribor + 1%;

IMPORTO CONCEDIBILE: fino al 100% dell'investimento indicato in fattura di vendita;

SPESE: è previsto uno sconto del 50% delle spese di istruttoria relative al finanziamento.

Tutte le filiali della Banca sono a disposizione per ulteriori e più dettagliate informazioni.

BANCA MONTE DEI PASCHI DI SIENA